

ROTA THW3

Komplett abgedichtetes Backenschnellwechselfutter mit Dauerschmierung für konstante Spannkräfte

Konstante Spannkräfte, minimaler Wartungsaufwand sowie eine hohe Energieeffizienz, und das alles bei einem Kraftspannfutter mit Backenschnellwechselsystem – genau das verspricht das neue ROTA THW3. Ein patentiertes Dichtsystem an den Schubbacken sowie am Ausklinkmechanismus verhindert, dass Fett ausgespült wird und Spannkraft schleichend verloren geht. Zusätzlich verhindert die Abdichtung, dass feine Späne oder Schmutz in den Futterkörper eindringen, was dieses Futter noch breiter einsetzbar macht.

Das integrierte Backenschnellwechselsystem sowie modular auswechselbare Schutzbüchsen ermöglichen dem Anwender, das Futter schnell und einfach an neue Spannaufgaben anzupassen. Insbesondere bei kleinen Losgrößen ein nicht unerheblicher Produktivitätsbooster. Bestehende Backen des Vorgängers ROTA THW plus, sowie ROTA THW können 1:1 in der neuen Generation verwendet werden.

ROTA THW3

Completely sealed jaw quick-change chuck with permanent lubrication for constantly high clamping forces

Consistent clamping forces, minimal maintenance costs and high energy efficiency, all of this in a power lathe chuck with a jaw quick-change system – that's exactly what the new ROTA THW3 promises. A patented sealing system on the pushing jaws as well as on the release mechanism prevents grease from being rinsed out resulting in a gradual loss of clamping force. In addition, the seal prevents fine chips or dirt from penetrating into the chuck body, making this chuck more broadly applicable.

The integrated jaw quick-change system as well as the modular exchangeable center sleeve system enable the user to quickly and easily adapt the chuck to new clamping tasks. This boosts productivity considerably, especially for small lot sizes. The existing jaws of the predecessor ROTA THW plus, as well as the ROTA THW can be used 1:1 in the new generation.



Vorteile – Ihr Nutzen

Abgedichtetes Kraftspannfutter

Für deutlich längere Wartungsintervalle

Permanente Fettdauerschmierung

Für konstant hohe Spannkraften

Komfortables Backenschnellwechselsystem

Minimierung der Rüstzeiten und Rüstkosten

Große Futterbohrung

Bearbeitung aller gängigen Rohr-Durchmesser

Hoher Wirkungsgrad des Ringkolbensystems

Prozesssicheres Spannen durch hohe Spannkraften

Hohe Backenwechselwiederholgenauigkeit

Nur einmaliges Ausdrehen der Aufsatzbacken notwendig

Modulares Schutzbüchensystem

Durch auswechselbare Schutzbüchsen optimale Anpassung an neue Spannaufgaben

Gerade verzahnte Grundbacken GBK

Kompatibel zu ROTA THW plus, ROTA-G und System „R“ (Reishauer)

Allseitig gehärtete und geschliffene Funktionsteile

Gewährleisten eine lange Lebensdauer

Advantages – Your benefits

Sealed power lathe chuck

For significantly longer maintenance intervals

Permanent grease lubrication

For consistently high clamping forces

Convenient jaw quick-change system

Minimizing set-up times and costs

Large through-hole

Machining of all standard pipe diameters

High degree of efficiency of the ring piston system

Process-reliable clamping due to high clamping forces

High jaw quick-change repeatability

No reboring of already machined jaws necessary

Modular center sleeve system

Optimum adjustment to new clamping tasks due to exchangeable center sleeves

GBK straight-serrated base jaws

Compatible to ROTA THW plus, ROTA-G and system "R" (Reishauer)

All functional parts are ground and hardened

Ensures a long service life

Technische Daten | *Technical data*

Bezeichnung <i>Description</i>	Seite <i>Page</i>	Max. Drehzahl <i>Max. RPM</i>	Max. Spannkraft <i>Max. clamping force</i>	Max. Betätigungskraft <i>Max. actuating force</i>	Hub/Backe <i>Stroke/jaw</i>	Kolbenhub <i>Piston stroke</i>	Futterbohrung <i>Through-hole</i>
		[min ⁻¹]	[kN]	[kN]	[mm]	[mm]	[mm]
ROTA THW3 200-52	14	6000	64	35	6.7	17.5	52
ROTA THW3 225-66	16	5400	82	41	7.4	21	66
ROTA THW3 265-81	18	4000	115	59	8.2	24	81
ROTA THW3 315-104	20	3600	150	80	8.6	25	104
ROTA THW3 400-128	22	3000	240	128	8.6	25	128
ROTA THW3 500-165	24	2200	240	128	10.5	30	165
ROTA THW3 630-165	26	1700	240	128	10.5	30	165

Das neue Mitglied der **PROTACT**-Familie

ROTA THW3 – ein Backenschnellwechselfutter sucht seinesgleichen.

Mit dem neuen Backenschnellwechselfutter ROTA THW3 wird die **PROTACT**-Familie um einen weiteren prominenten Futtertyp erweitert. Spezielle Abdichtungen verhindern auf der einen Seite ein Austreten von Schmierfett und auf der anderen Seite ein Eindringen von Spänen und Schmutz. Dadurch sind die Futter sehr wartungsarm und verfügen über sehr konstante Spannkraften im Betrieb.

Generell steht das **PROTACT**-Label für ein Mehr an Effizienz. Effizienz steigern heißt Wirtschaftlichkeit steigern! Dies ist schon immer das zentrale Anliegen von SCHUNK.

A new Member of the **PROTACT** Family

ROTA THW3 – a jaw quick-change chuck is unparalleled.

With the new ROTA THW3 jaw quick-change chuck, the **PROTACT** family has been expanded to include another bestseller chuck type. Special seals prevent grease from being rinsed out and an ingress of chips and dirt. This means that the chucks are very low-maintenance and have very constant clamping forces during operation.

In general, the **PROTACT** label stands for greater efficiency. Improving efficiency means improving cost-effectiveness! This has always been SCHUNK's main concern.

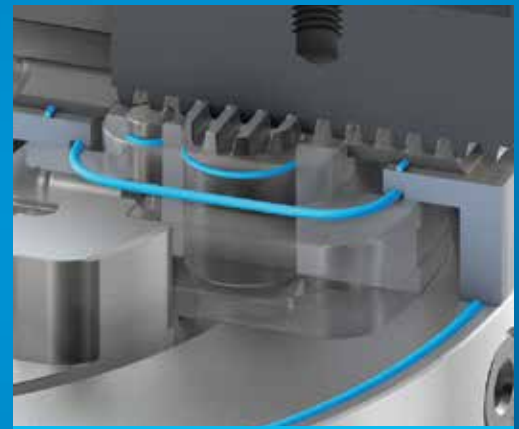
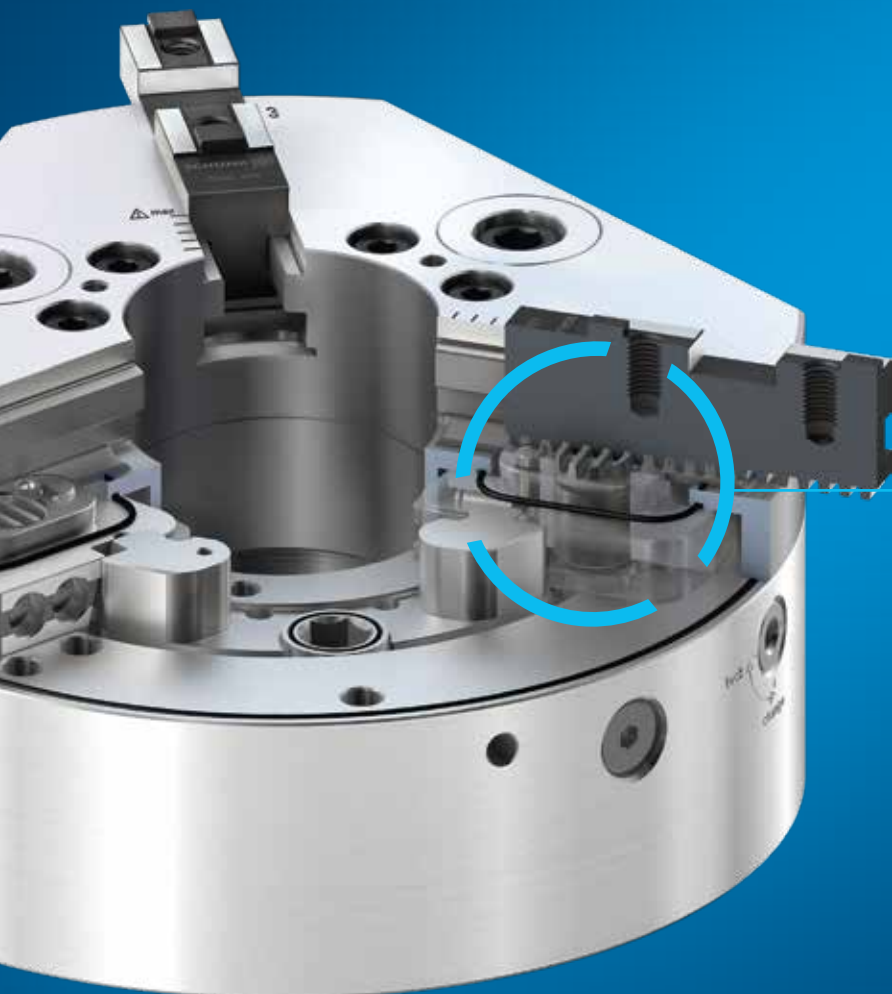

Komplett abgedichtete Antriebskinematik

für bis zu 20fach längere Wartungs- und Schmierintervalle.

Completely sealed drive kinematics for up to 20 times longer maintenance and lubrication intervals.

**Minimaler Wartungsaufwand.
Konstante Spannkraft.**

*Minimal Maintenance Effort.
Constant Clamping Force.*

Schmierstoffverbrauch ROTA THW3 gegenüber einem Standardfutter
ROTA THW3 lubricant consumption compared to a Standard lathe chuck

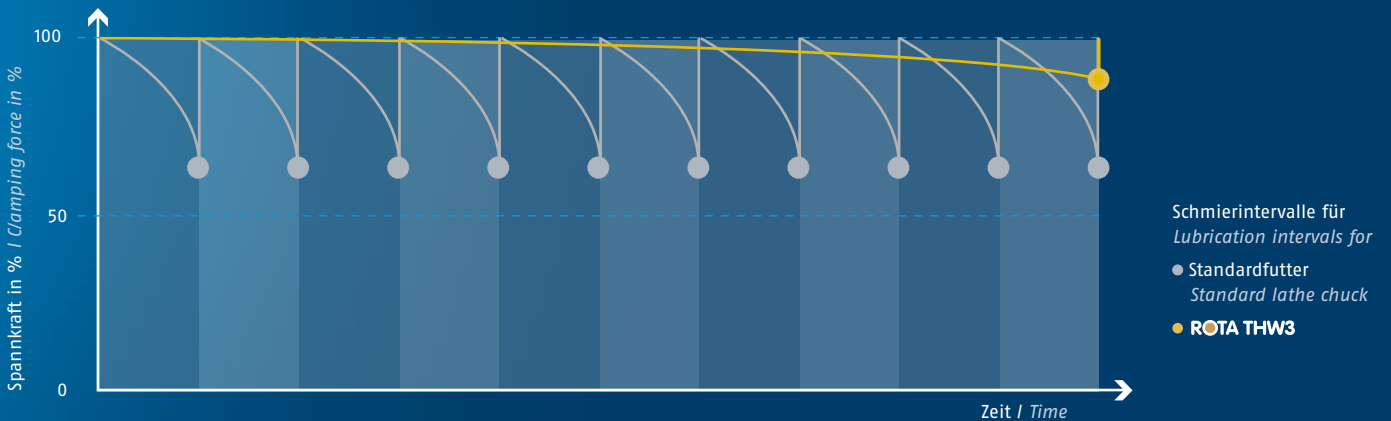

Dank des innovativen Dichtsystems wird auch das neue Backenschnellwechselfutter ROTA THW3 mit dem SCHUNK-Prädikat PROTACT geführt. Es verhindert das Ausspülen von Schmierfett und schleichenden Spannkraftverlust. Und Sie profitieren:

Due to the innovative sealing system, the new ROTA THW3 jaw quick-change chuck belongs to the high-quality SCHUNK PROTACT products. It prevents grease from being rinsed out and a gradual loss of clamping force. Your benefits:

- **Abgedichtet und damit wartungsarm**
- **Konstant hohe Spannkräfte**
- **20 mal geringerer Schmierstoffverbrauch**
- **Deutlich weniger Kühlschmierstoffwechsel durch geringere Kontaminierung**
- **Kein Eindringen von Spänen oder Schmutz in den Futterkörper**
- **Deutlich höhere Lebensdauer**
- **Kostenersparnis und Ressourcenschonung**

- *Sealed and therefore low-maintenance*
- *Constantly high clamping forces*
- *20 times lower lubricant consumption*
- *Due to lower contamination, the cooling lubricant does not have to be changed so frequently*
- *No ingress of chips or dirt into the chuck body*
- *Significantly longer service life*
- *Cost savings and resource conservation*

Funktion ROTA THW3

Der axial verschiebbare Kolben überträgt die Kraft auf die Schubbacken und erzeugt eine zur Drehachse synchrone, radiale Backenbewegung. Ein innovatives Dichtsystem an den Schubbacken verhindert, dass Fett ausgespült wird und die Spannkraft schleichend verloren geht. Durch Drehen des Ausklinkenschlüssels wird der Mitnehmer zurückgezogen und gibt die Grundbacke frei. Im gleichen Zug wird der Kolben gesperrt, was eine Fehlbetätigung des Futters verhindert. Der Ausklinkenschlüssel kann erst abgezogen werden, wenn die Grundbacke wieder im Futter verriegelt ist.

Function of ROTA THW3

The axially movable piston transfers the force to the pusher jaws and generates a radial jaw movement synchronized with the rotational axis. The innovative sealing system located on the pusher jaws prevents grease from being rinsed out, and the clamping force from being lost gradually. Turning the jaw quick-change wrench retracts the driver and releases the base jaw. At the same time, the piston is locked, and malfunction of the chuck is avoided. The jaw quick-change wrench can only be removed when the base jaw is locked in the chuck again.



- 1 Keilhakenantrieb in Ringkolbenbauweise**
Bietet hohe Rundlaufgenauigkeiten auch bei hohen Drehzahlen
 - 2 Gehärteter und extrem steifer Grundkörper**
Dadurch längere Lebensdauer bei höchster Präzision. Auch bei höchster Spannkraft
 - 3 Große Durchgangsbohrung**
Für die Bearbeitung aller gängigen Rohmaterialdurchmesser
 - 4 Patentiertes Dichtsystem**
Für konstant hohe Spannkraften
 - 5 Befestigungsgewinde**
Für Werkstückanschlüsse oder modulare Schutzbüchsen
 - 6 Backenschnellwechselsystem**
Mit Einzelentriegelung der Backen, dadurch kürzeste Umrüstzeiten
 - 7 Verriegelungsmechanismus**
Die Schubbacke ermöglicht eine sichere Grundbackenstellung und garantiert somit den sicheren Eingriff der Grundbackenverzahnung mit der Verzahnung des Futterkörpers
 - 8 Grundbacken mit gerader Verzahnung (GBK)**
Kompatibel zu ROTA THW plus, ROTA THW, ROTA-G und System „R“ (Reishauer)
 - 9 Inlays an den Befestigungsbohrungen**
Zur Steigerung der Dichtheit und Steifigkeit des Futters
 - 10 Zuverlässige Backenverriegelung**
Der Ausklinkschlüssel lässt sich nur abziehen, wenn der Mitnehmer ordnungsgemäß in die Grundbacke eingerastet ist.
 - 11 Anzeige der maximalen Backenstellung**
Um eine Fehlbedienung und eine damit einhergehende Überbelastung der Führungsbahnen zu verhindern
 - 12 Standard-Backenschnittstelle**
Zur Verwendung von Standard-Aufsatzbacken von SCHUNK
- 1 Wedge hook drive in ring piston design**
It offers high run-out accuracies even at high speeds
 - 2 Hardened and extremely rigid base body**
Therefore a longer life span at highest precision. Even with maximum clamping force
 - 3 Large through-hole**
For machining of all commercially available raw pipe material diameters
 - 4 Patented sealing system**
For consistently high clamping forces
 - 5 Mounting threads**
For workpiece stops or modular center sleeves
 - 6 Jaw quick-change system**
The individual jaw unlocking mechanism shortens set-up times
 - 7 Locking mechanism**
The pusher jaw enables a safe base jaw position, ensuring safe engagement of the base jaw serration with the chuck body serration
 - 8 Base jaws with straight serration (GBK)**
Compatible with ROTA THW plus, ROTA THW, ROTA-G and the "R" (Reishauer) system
 - 9 Inlays at the mounting holes**
To increase the tightness and rigidity of the chuck
 - 10 Reliable jaw lock**
The jaw quick-change wrench can only be pulled off if the driver is properly engaged in the base jaw.
 - 11 Display of maximum jaw position**
To prevent incorrect operation and associated overloading of the guideways
 - 12 Standard jaw interface**
For use of standard top jaws made by SCHUNK

Rüstkostensparnis durch Backenschnellwechselfutter

Saving Set-up Costs due to Chucks with Jaw Quick-change System

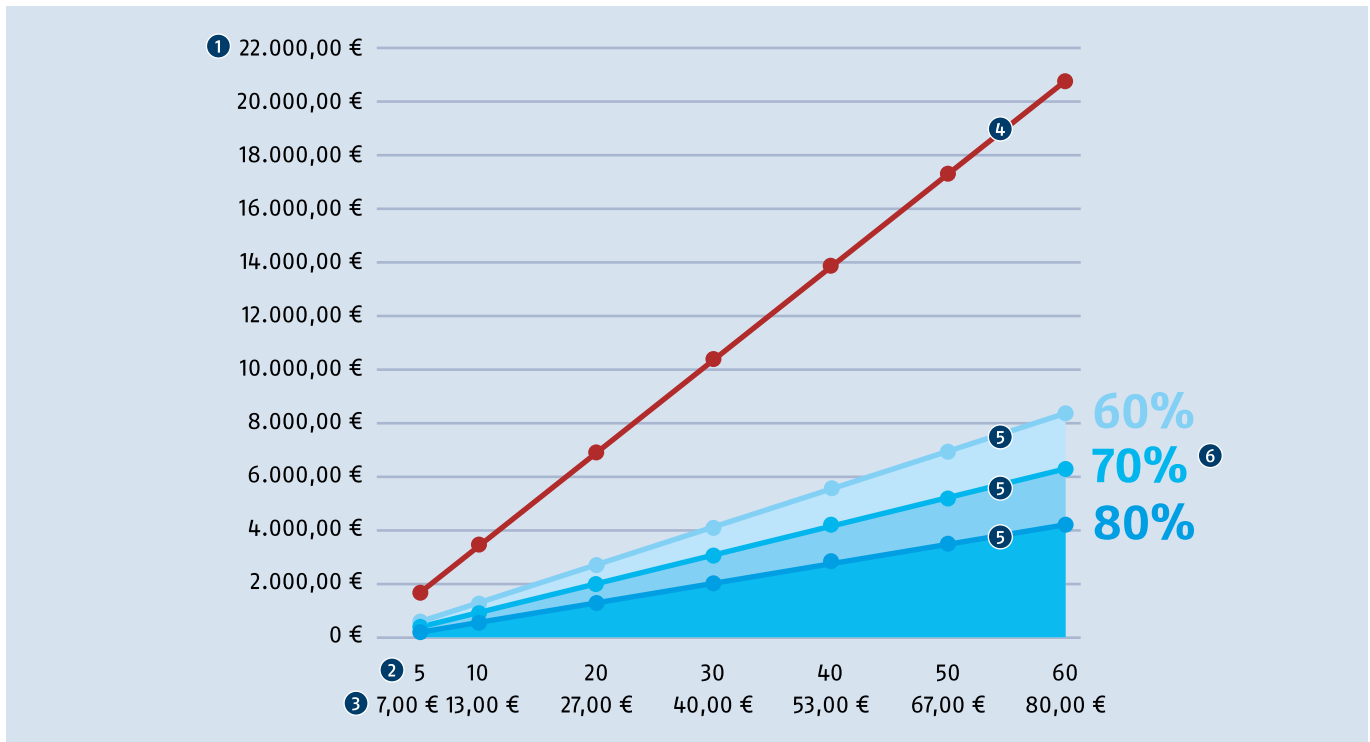

Das Backenschnellwechselfutter ist das ideale Spannmittel für Spannaufgaben schon ab Losgröße 1. Im Vergleich zu spitzverzahnten Kraftspannfuttern kann – je nach Anzahl an Backenwechseln – im Idealfall bis zu 80 % an Rüstkosten eingespart werden.

The jaw quick-change system is the ideal clamping tool for clamping tasks even up from batch size 1. Ideally the set-up times can be reduced – depending on the number of jaw changes – by up to 80% in comparison to power lathe chucks with fine serration.

1 Rüstkosten*
In Euro pro Jahr

1 Set-up costs*
In EURO per year

2 Rüstzeit
In Minuten pro Tag

2 Set-up time
In minutes per day

3 Rüstkosten*
In Euro pro Tag

3 Set-up costs*
In EURO per day

4 Rüstkosten
Pro Jahr ohne Backenschnellwechsel

4 Set-up costs
Per year without jaw quick-change

5 Rüstkosten
Pro Jahr mit Backenschnellwechsel

5 Set-up costs
Per year with jaws quick-change

6 Einsparpotenzial
Je nach Rüstgeschwindigkeit

6 Savings potential
Depending on the set-up rate

① * Rüstkosten pro Minute 1,33 € (80 € pro Stunde) bei 260 Arbeitstagen

① * Set-up costs per minute 1.33 € (80 € per hour) at 260 business days

Schneller Backenwechsel

Durch eine 90°-Drehung des Ausklinkschlüssels wird der Mitnehmer aus der Verzahnung der Grundbacke gezogen. Der Ausklinkschlüssel muss während des Wechsels nicht gehalten werden, sodass die Grundbacke schnell und einfach über Einhandbedienung ausgetauscht werden kann. Der gesamte Backensatz kann so in weniger als einer Minute gewechselt werden.

Quick jaw change

Turning the jaw quick-change wrench by 90° pulls the driver out of the base jaw's serration. The jaw change key does not have to be held during the change process, making it possible to replace the base jaw quickly and easily with one-hand operation. The complete jaw set can be exchanged in less than a minute.

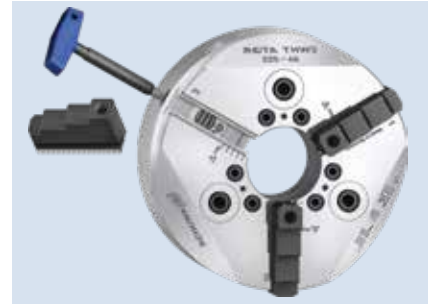

Entnahme der Spannbacken

In geöffneter Stellung können mit dem Ausklinkschlüssel die Backen sekundenschnell verstellt oder entnommen werden.

Removal of the chuck jaws

In opened position the jaws can be adjusted or removed in seconds with the release key.



Einsetzen der Spannbacken

Die neuen Spannbacken werden einfach in die Führungsbahn eingeschoben. Der Raststift positioniert die Verzahnung vor. Durch Lösen des Ausklinkschlüssels ist die Backe sicher in ihrer Position verriegelt.

Insertion of the chuck jaws

Simply insert the new chuck jaws into the guide bushing. The plunger pin pre-positions the serration. Detaching the jaw quick-change wrench safely locks the jaw in its position.

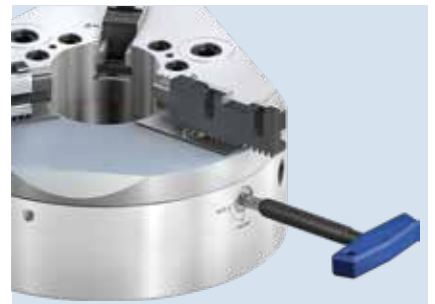

Hohe Wechselwiederholgenauigkeit nach einem Backenwechsel

Durch den doppelt geführten Kolben, die direkte Kraftübertragung und das System aus Schubbacke und integriertem Mitnehmer ergibt sich ein extrem steifes System. Dies zeigt sich in einer sehr hohen Wechselwiederholgenauigkeit des Futters.

High repeat accuracy after changing jaws

The dual-guided piston, the direct power transmission and the system consisting of the pusher jaw and integrated driver result in an extremely rigid system. This is evidenced by the extremely high repeat accuracy of the chuck.



Hohe Rundlaufgenauigkeit nach einem Backenwechsel

Es genügt ein einmaliges Ausdrehen der Spannbacken. Die Wechselwiederholgenauigkeit < 0,02 mm garantiert dauerhafte hohe Rundläufe am Werkstück.

High run-out accuracy after a jaw change

Chuck jaws only have to be turned once. The repeat accuracy of < 0.02 mm ensures permanently high concentricities on the workpiece.

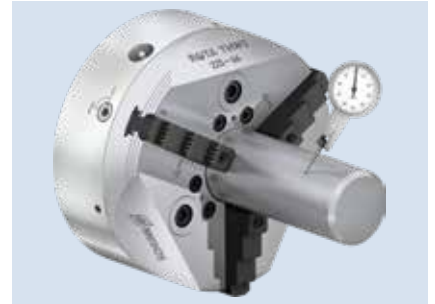

Patentiertes Dichtsystem

Ein patentiertes Dichtsystem – bestehend aus einer speziell angefertigten Dichtung an den Schubbacken des Futter sowie am Mitnehmer – verhindert, dass Schmutz und feine Späne in das Futter und somit in die Futtermechanik eindringen. Vorteil: Das Backenschnellwechselfutter kann nun auch für Anwendungen wie Gussbearbeitungen eingesetzt werden.

Patented sealing system

A patented sealing system – consisting of a specially manufactured seal on the pushing jaws of the chuck and on the driver – prevents dirt and fine chips from entering the chuck and thus the chuck mechanism. Advantage: The jaw quick-change chuck can now also be used for applications such as cast machining.



Konstante Spannkräfte

Das patentierte Dichtsystem verhindert zusätzlich, dass während der Bearbeitung Fett aus dem Futter austritt. Dadurch werden für Backenschnellwechselfutter – bis dato unerreicht – konstante Spannkräfte erreicht. Zusätzlich minimiert sich der Wartungsaufwand für das ROTA THW3 im Vergleich zur Vorgängerversion deutlich.

Consistent clamping forces

The patented sealing system also prevents grease escaping from the chuck during machining. This makes it possible to achieve unprecedented consistent clamping forces for quick-change jaw chucks. The maintenance costs for the ROTA THW3 is also significantly reduced compared to the previous version.

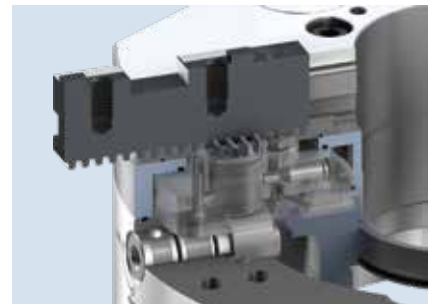

Patentierte Backenverriegelung

Beim ROTA THW3 wird die Grundbacke durch einen Mitnehmer im Futter fixiert. Durch Zurückziehen des Mitnehmers in die Schubbacke wird die Grundbacke für den Backenwechsel freigegeben. Dieses patentierte System dichtet den Ausklinkmechanismus des Backenschnellwechselfutters zusätzlich noch komplett ab.

Patented jaw locking

The base jaw of the ROTA THW3 is fixed in the chuck by a driver. Pulling the driver back into the pusher jaw releases the base jaw for the jaw change. This patented system also completely seals the release mechanism of the jaw quick-change system.



Backen 100 % kompatibel zu ROTA THW plus und ROTA THW

Die Grund- sowie Aufsatzbacken des ROTA THW3 sind zu 100 % kompatibel zu den Vorgängern ROTA THW plus und ROTA THW. Dadurch können bereits vorhandene Futter durch die neue Generation ohne großen Aufwand gegeneinander ausgetauscht werden.

Gewichtserleichtertes Spannfutter

Gewichtsreduzierende Bohrungen sowie Schrägen am Futterkörper erwirken ein optimales Trägheitsverhalten. Dadurch lassen sich schnellere Beschleunigungen und Bremsvorgänge erzielen. Zusätzlich wird die Zugänglichkeit des Werkzeugs zum Werkstück deutlich verbessert.

Jaws 100% compatible with ROTA THW plus and ROTA THW

The base and top jaws of the ROTA THW3 are 100% compatible with the predecessors ROTA THW plus and ROTA THW. This means that existing chucks can be exchanged for new generation chucks with little effort.

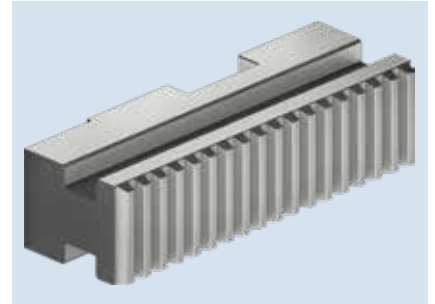

Weight optimized chuck

Weight-reducing bore holes and bevels on the chuck body achieve optimum inertia behavior. This makes it possible to achieve faster acceleration and braking operations. In addition, the accessibility of the tool to the workpiece is significantly improved.

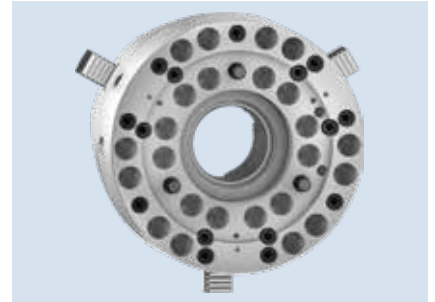

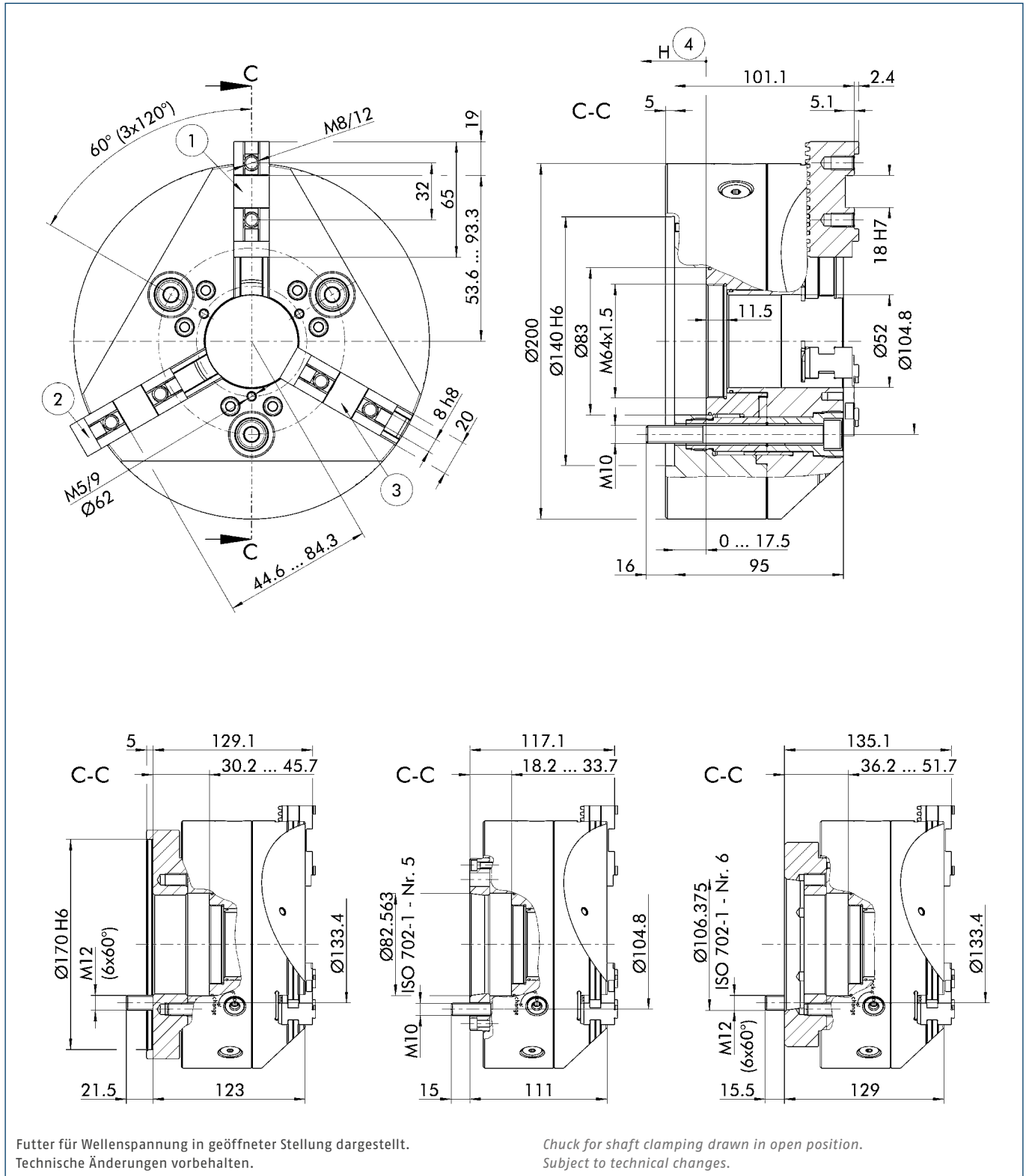

- ① Grundbackenstellung I äußerste Stellung
- ② Grundbackenstellung II äußerste Stellung

- ③ Grundbackenstellung I innerste Stellung
- ④ Richtung des Kolbenhubes

- ① Position of base jaws I outermost position
- ② Position of base jaws II outermost position

- ③ Position of base jaws I innermost position
- ④ Piston stroke direction

Technische Daten | Technical data

Spindeltyp Spindle type	Spindelgröße Spindle size	Ident.-Nr. ID	Max. Drehzahl Max. RPM	Max. Spannkraft Max. clamping force	Max. Betätigungs- kraft Max. actuating force	Hub/Backe Stroke/jaw	Zahnteilung Tooth pitch	Kolbenhub (H) Piston stroke (H)	Trägheits- moment Moment of inertia	Gewicht Weight
			[min ⁻¹]	[kN]	[kN]	[mm]	[mm]	[mm]	[kgm ²]	[kg]
ISO 702-4	Nr. 5 (Z140)	1366679	6000	64	35	6.7	4.712	17.5	0.11	18.6
ISO 702-4	Nr. 6 (Z170)	1366680	6000	64	35	6.7	4.712	17.5	0.13	22.8
ISO 702-1	Nr. 5	1366681	6000	64	35	6.7	4.712	17.5	0.11	20
ISO 702-1	Nr. 6	1366682	6000	64	35	6.7	4.712	17.5	0.12	22

Lieferumfang

Futter, 1 Satz Grundbacken mit Schrauben, Backenausklingschlüssel, Futter-Befestigungsschrauben und Betriebsanleitung

Scope of delivery

Chuck, 1 set of base jaws with screws, jaw change wrench, chuck mounting bolts and operating manual

Spannkraft-Drehzahl-Diagramm

Clamping force-RPM-diagram

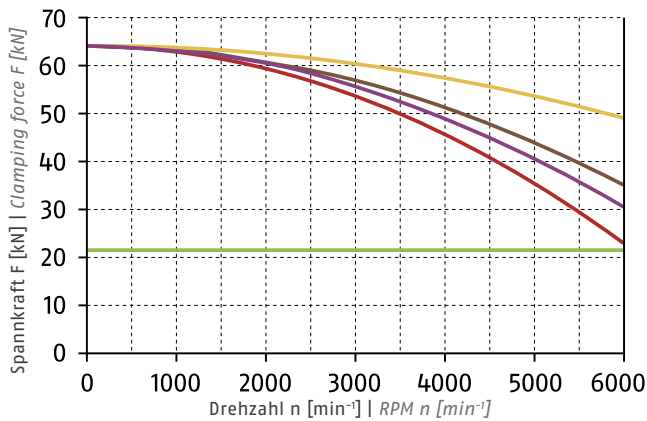

- Erforderliche Mindestspannkraft F_{spmin} 33 %
 Required minimum clamping force F_{spmin} 33%
- SHF 160
 0.6 kg
- SFA 160
 1.2 kg
- GST 140-160 I
 0.7 kg
- UVB 160
 1.6 kg

Führungsbahnbelastung

Load of base jaw guidance

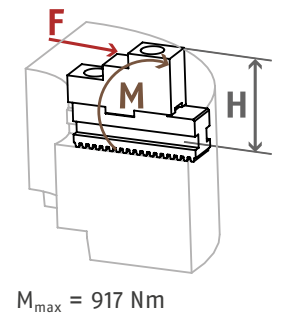

Spannbereiche | Clamping ranges

① Siehe Seite 36 | See page 36



Standard-Spannbacken
siehe Seite 30
Standard chuck jaws
see page 30



Schutzbüchsen
siehe Seite 28
Center sleeves
see page 28



Sonstiges Zubehör
siehe Seite 38
Other accessories
see page 38



Flansche
siehe Seite 39
Adapter Plates
see page 39

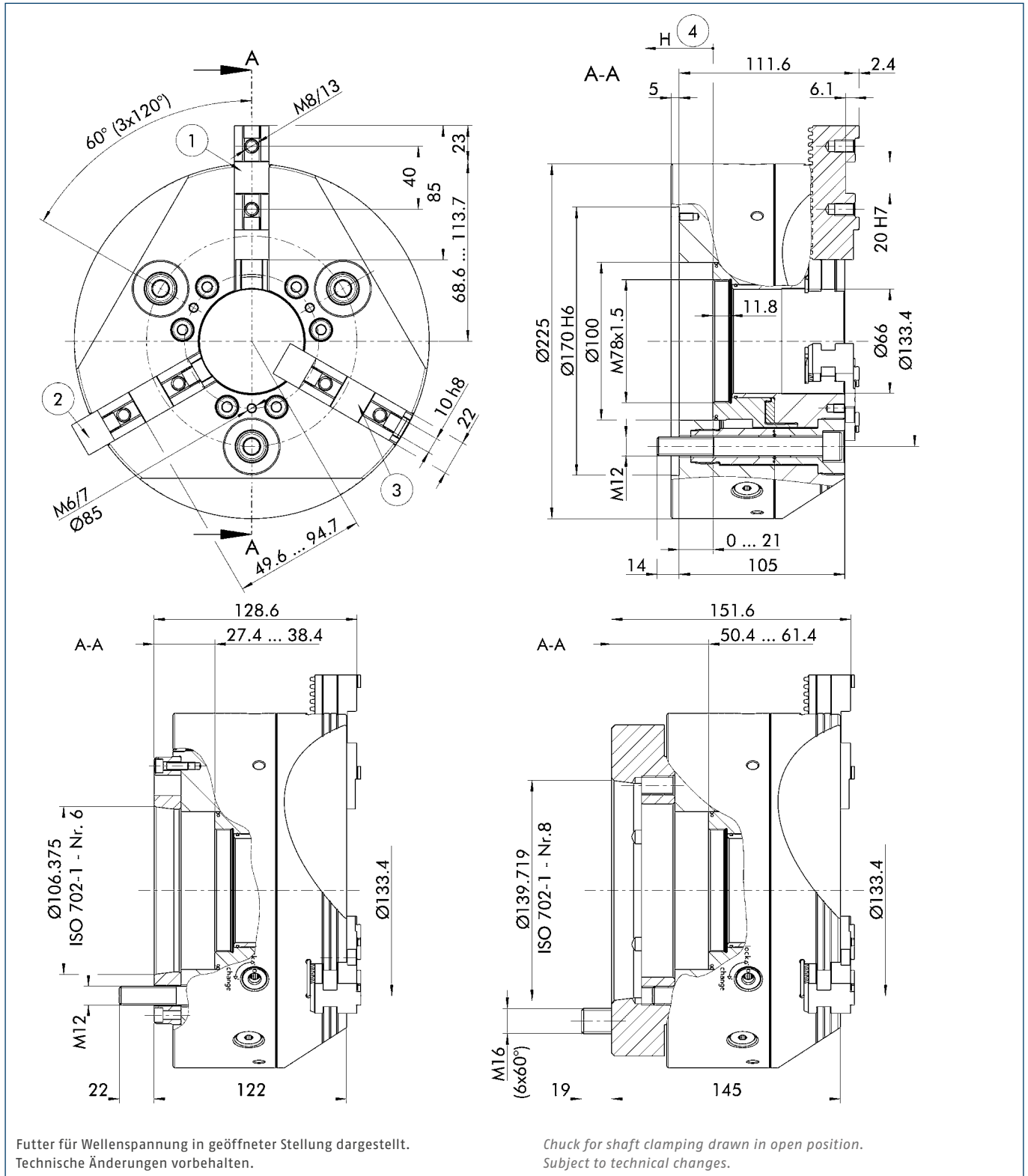

Futter für Wellenspannung in geöffneter Stellung dargestellt.
Technische Änderungen vorbehalten.

Chuck for shaft clamping drawn in open position.
Subject to technical changes.

- | | | | |
|---|--|--|---|
| ① Grundbackenstellung I
äußerste Stellung | ③ Grundbackenstellung I
innerste Stellung | ① Position of base jaws I
outermost position | ③ Position of base jaws I
innermost position |
| ② Grundbackenstellung II
äußerste Stellung | ④ Richtung des Kolbenhubes | ② Position of base jaws II
outermost position | ④ Piston stroke direction |

Technische Daten | Technical data

Spindeltyp Spindle type	Spindelgröße Spindle size	Ident.-Nr. ID	Max. Drehzahl Max. RPM	Max. Spannkraft Max. clamping force	Max. Betätigungs- kraft Max. actuating force	Hub/Backe Stroke/jaw	Zahnteilung Tooth pitch	Kolbenhub (H) Piston stroke (H)	Trägheits- moment Moment of inertia	Gewicht Weight
			[min ⁻¹]	[kN]	[kN]	[mm]	[mm]	[mm]	[kgm ²]	[kg]
ISO 702-4	Nr. 6 (Z170)	1366706	5400	82	41	7.4	4.712	21	0.19	25.1
ISO 702-1	Nr. 6	1366707	5400	82	41	7.4	4.712	21	0.19	26.8
ISO 702-1	Nr. 8	1366708	5400	82	41	7.4	4.712	21	0.23	31

Lieferumfang

Futter, 1 Satz Grundbacken mit Schrauben, Backenausklingschlüssel, Futter-Befestigungsschrauben und Betriebsanleitung

Scope of delivery

Chuck, 1 set of base jaws with screws, jaw change wrench, chuck mounting bolts and operating manual

Spannkraft-Drehzahl-Diagramm

Clamping force-RPM-diagram

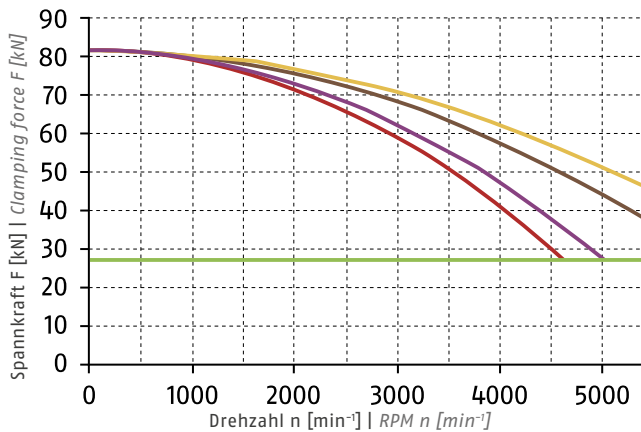

- Erforderliche Mindestspannkraft F_{spmin} 33 %
 Required minimum clamping force F_{spmin} 33%
- SHF 200
 2.4 kg
- SFA 200
 2 kg
- GST 201
 1.6 kg
- UVB 200
 2.7 kg

Führungsbahnbelastung

Load of base jaw guidance

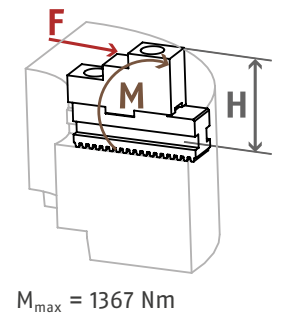

Spannbereiche | Clamping ranges

① Siehe Seite 36 | See page 36

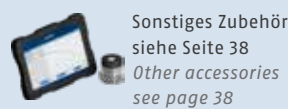
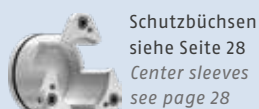

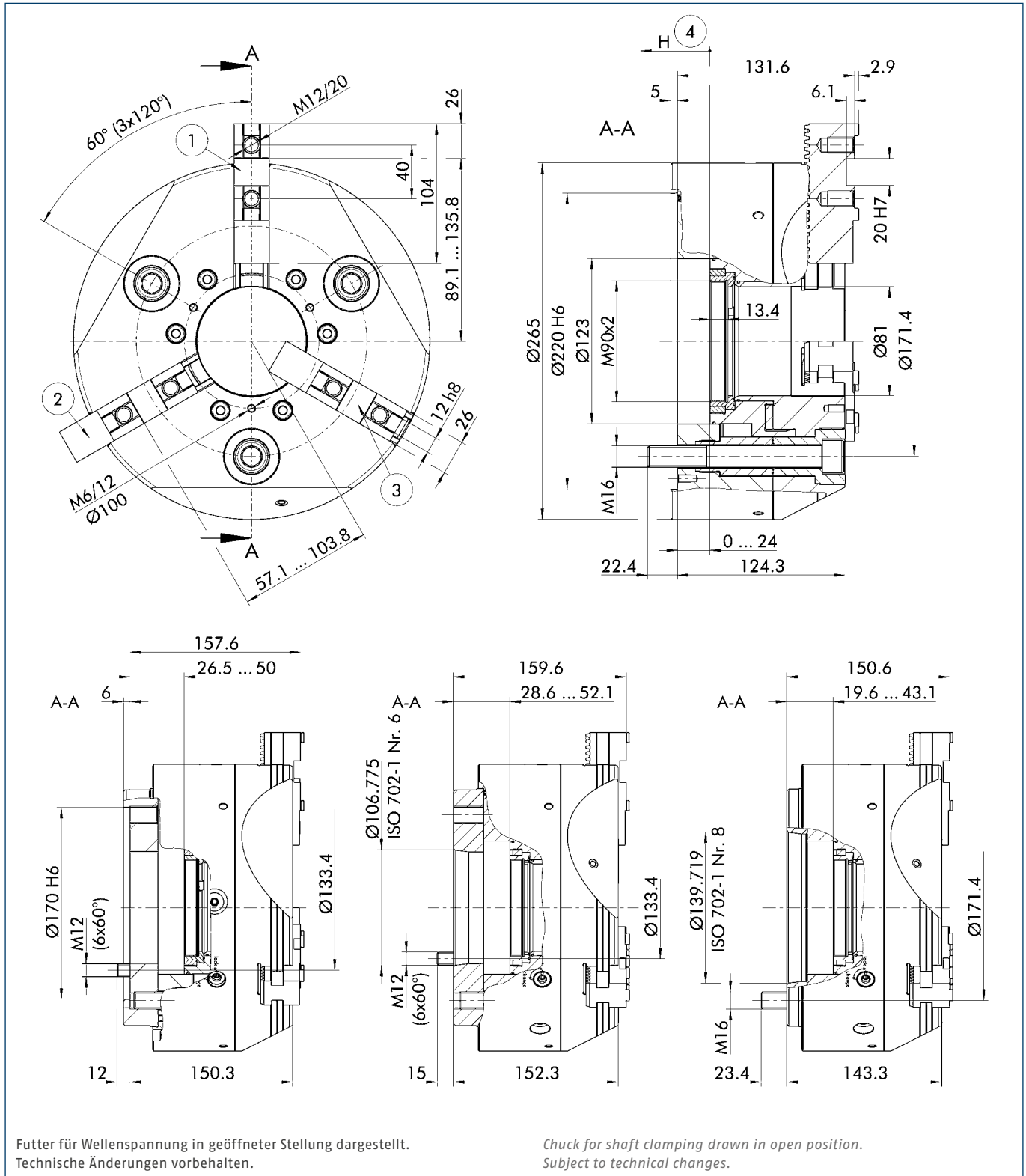

- ① Grundbackenstellung I äußerste Stellung
- ② Grundbackenstellung II äußerste Stellung

- ③ Grundbackenstellung I innerste Stellung
- ④ Richtung des Kolbenhubes

- ① Position of base jaws I outermost position
- ② Position of base jaws II outermost position

- ③ Position of base jaws I innermost position
- ④ Piston stroke direction

Technische Daten | Technical data

Spindeltyp Spindle type	Spindelgröße Spindle size	Ident.-Nr. ID	Max. Drehzahl Max. RPM	Max. Spannkraft Max. clamping force	Max. Betätigungskraft Max. actuating force	Hub/Backe Stroke/jaw	Zahnteilung Tooth pitch	Kolbenhub (H) Piston stroke (H)	Trägheitsmoment Moment of inertia	Gewicht Weight
			[min ⁻¹]	[kN]	[kN]	[mm]	[mm]	[mm]	[kgm ²]	[kg]
ISO 702-4	Nr. 6 (Z170)	1366710	4000	115	59	8.2	5.498	24	0.48	49.3
ISO 702-4	Nr. 8 (Z220)	1366711	4000	115	59	8.2	5.498	24	0.44	43.3
ISO 702-1	Nr. 6	1366712	4000	115	59	8.2	5.498	24	0.48	49.3
ISO 702-1	Nr. 8	1366713	4000	115	59	8.2	5.498	24	0.47	47.1

Lieferumfang

Futter, 1 Satz Grundbacken mit Schrauben, Backenausklingschlüssel, Futter-Befestigungsschrauben, Montageschlüssel für drehbaren Gewinding, Ringschraube und Betriebsanleitung

Scope of delivery

Chuck, 1 set of base jaws with screws, jaw change wrench, chuck mounting bolts, mounting wrench for turnable ring, eye bolt and operating manual

Spannkraft-Drehzahl-Diagramm

Clamping force-RPM-diagram

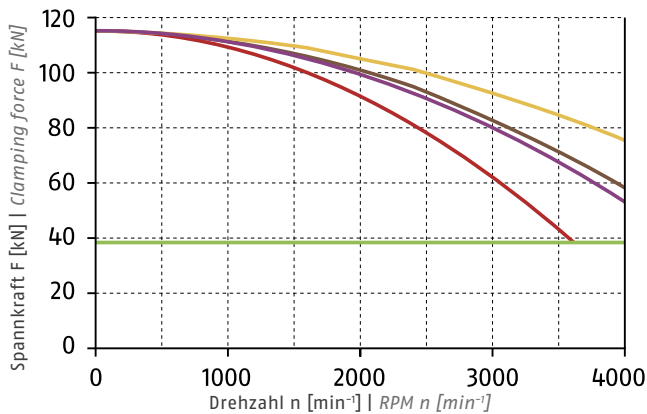

- Erforderliche Mindestspannkraft F_{spmin} 33 %
Required minimum clamping force F_{spmin} 33%
- SHF 250
1.9 kg
- SFA 250
3.7 kg
- GST 251
2.8 kg
- UVB 250
4.8 kg

Führungsbahnbelastung

Load of base jaw guidance

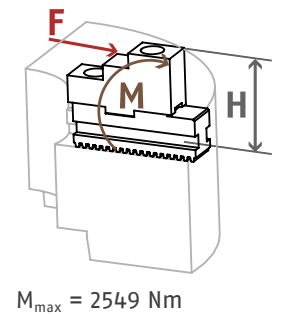

Spannbereiche | Clamping ranges

① Siehe Seite 36 | See page 36



Standard-Spannbacken
siehe Seite 30
Standard chuck jaws
see page 30



Schutzbüchsen
siehe Seite 28
Center sleeves
see page 28



Sonstiges Zubehör
siehe Seite 38
Other accessories
see page 38



Flansche
siehe Seite 39
Adapter Plates
see page 39

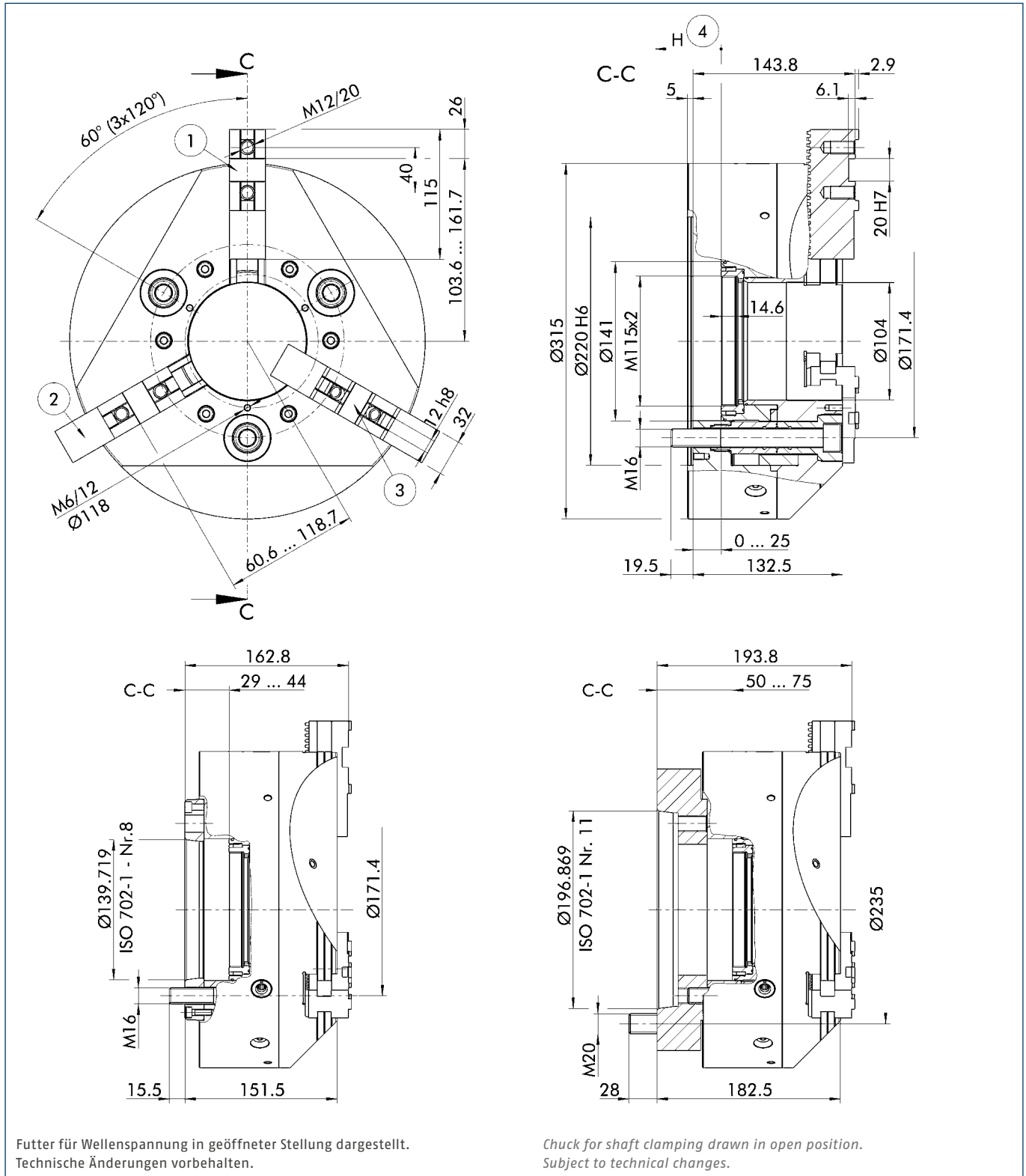

Futter für Wellenspannung in geöffneter Stellung dargestellt.
Technische Änderungen vorbehalten.

Chuck for shaft clamping drawn in open position.
Subject to technical changes.

- ① Grundbackenstellung I äußerste Stellung
- ② Grundbackenstellung II äußerste Stellung
- ③ Grundbackenstellung I innerste Stellung
- ④ Richtung des Kolbenhubes

- ① Position of base jaws I outermost position
- ② Position of base jaws II outermost position
- ③ Position of base jaws I innermost position
- ④ Piston stroke direction

Technische Daten | Technical data

Spindeltyp Spindle type	Spindelgröße Spindle size	Ident.-Nr. ID	Max. Drehzahl Max. RPM	Max. Spannkraft Max. clamping force	Max. Betätigungs- kraft Max. actuating force	Hub/Backe Stroke/jaw	Zahnteilung Tooth pitch	Kolbenhub (H) Piston stroke (H)	Trägheits- moment Moment of inertia	Gewicht Weight
			[min ⁻¹]	[kN]	[kN]	[mm]	[mm]	[mm]	[kgm ²]	[kg]
ISO 702-4	Nr. 8 (Z220)	1366715	3600	150	80	8.6	5.498	25	0.83	58.1
ISO 702-1	Nr. 8	1366716	3600	150	80	8.6	5.498	25	0.86	61.8
ISO 702-1	Nr. 11	1366717	3600	150	80	8.6	5.498	25	1	72.7

Lieferumfang

Futter, 1 Satz Grundbacken mit Schrauben, Backenausklinschlüssel, Futter-Befestigungsschrauben, Montageschlüssel für drehbaren Gewinding, Ringschraube und Betriebsanleitung

Scope of delivery

Chuck, 1 set of base jaws with screws, jaw change wrench, chuck mounting bolts, mounting wrench for turnable ring, eye bolt and operating manual

Spannkraft-Drehzahl-Diagramm

Clamping force-RPM-diagram

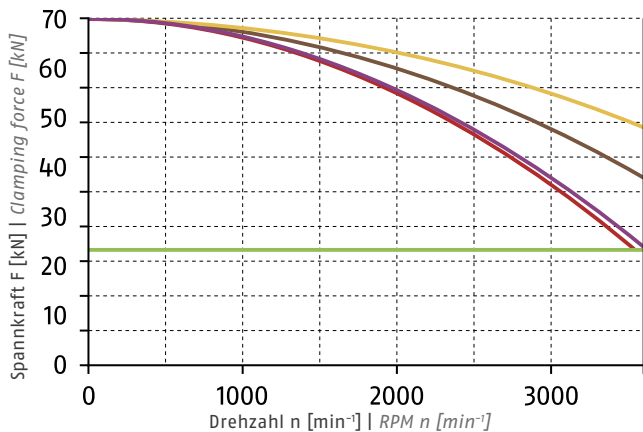

- Erforderliche Mindestspannkraft F_{spmin} 33 %
 Required minimum clamping force F_{spmin} 33%
- SHF 250
 1.9 kg
- SFA 250
 3.7 kg
- GST 315
 3.5 kg
- UVB 315
 7.6 kg

Führungsbahnbelastung

Load of base jaw guidance

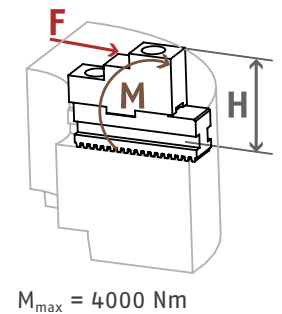

Spannbereiche | Clamping ranges

① Siehe Seite 36 | See page 36

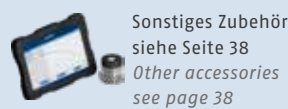
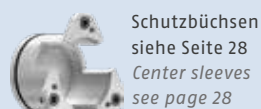

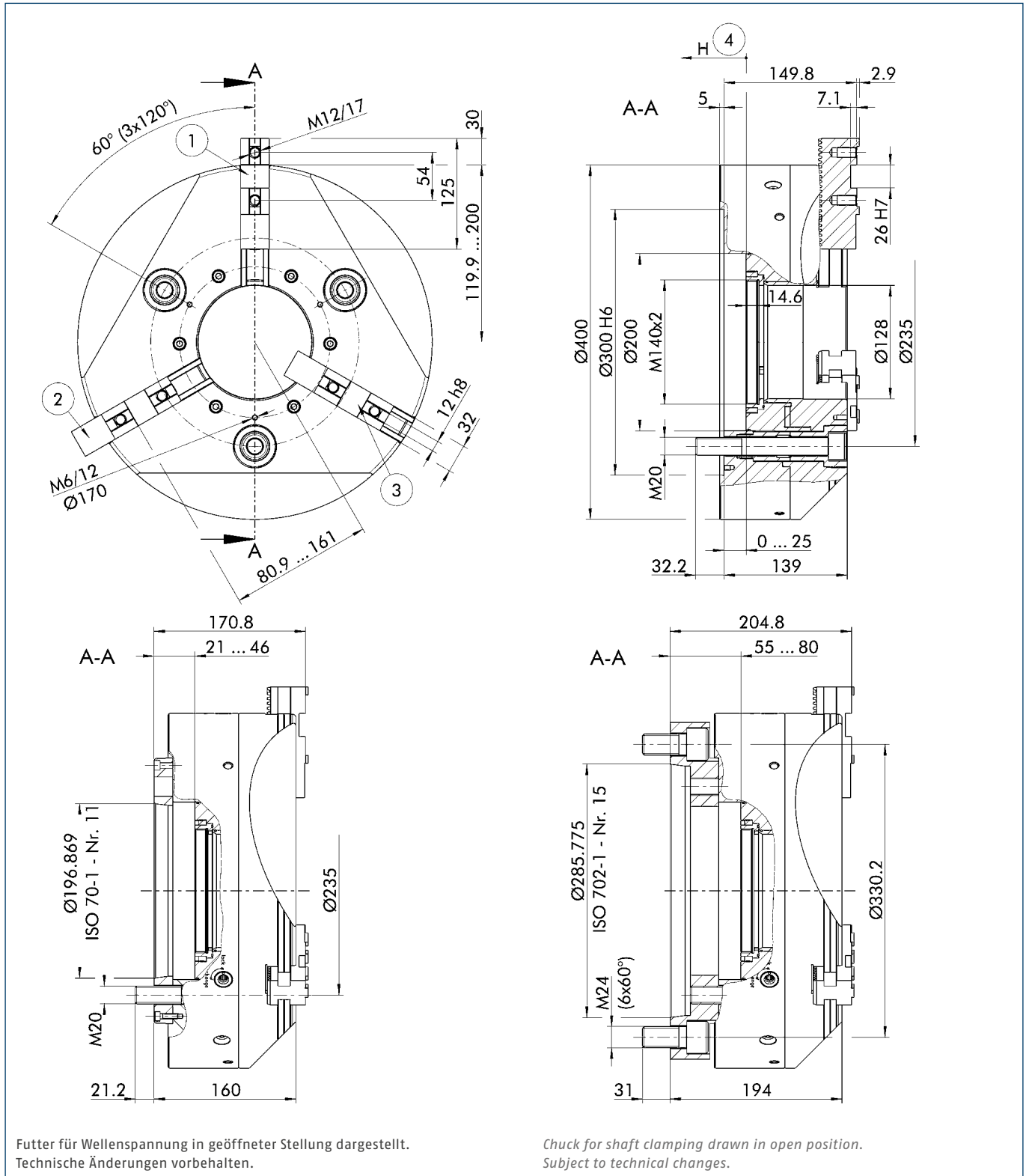

- ① Grundbackenstellung I äußerste Stellung
- ② Grundbackenstellung II äußerste Stellung
- ③ Grundbackenstellung I innerste Stellung
- ④ Richtung des Kolbenhubes

- ① Position of base jaws I outermost position
- ② Position of base jaws II outermost position
- ③ Position of base jaws I innermost position
- ④ Piston stroke direction

Technische Daten | Technical data

Spindeltyp Spindle type	Spindelgröße Spindle size	Ident.-Nr. ID	Max. Drehzahl Max. RPM	Max. Spannkraft Max. clamping force	Max. Betätigungskraft Max. actuating force	Hub/Backe Stroke/jaw	Zahnteilung Tooth pitch	Kolbenhub (H) Piston stroke (H)	Trägheitsmoment Moment of inertia	Gewicht Weight
			[min ⁻¹]	[kN]	[kN]	[mm]	[mm]	[mm]	[kgm ²]	[kg]
ISO 702-4	Nr. 11 (Z300)	1366718	3000	240	128	8.6	5.498	25	2.35	103.2
ISO 702-1	Nr. 11	1366719	3000	240	128	8.6	5.498	25	2.46	110.3
ISO 702-1	Nr. 15	1366720	3000	240	128	8.6	5.498	25	2.95	129.2

Lieferumfang

Futter, 1 Satz Grundbacken mit Schrauben, Backenausklinschlüssel, Futter-Befestigungsschrauben, Montageschlüssel für drehbaren Gewinding, Ringschraube und Betriebsanleitung

Scope of delivery

Chuck, 1 set of base jaws with screws, jaw change wrench, chuck mounting bolts, mounting wrench for turnable ring, eye bolt and operating manual

Spannkraft-Drehzahl-Diagramm

Clamping force-RPM-diagram

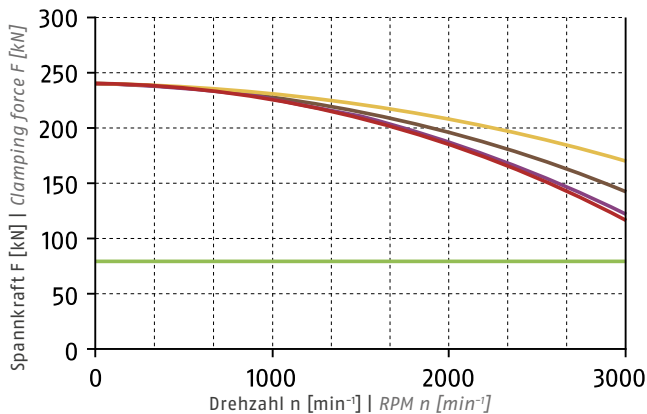

- Erforderliche Mindestspannkraft F_{spmin} 33 %
Required minimum clamping force F_{spmin} 33%
- SHF 315
3.3 kg
- SFA 315
5.6 kg
- GST 400
4.6 kg
- UVB 400
10 kg

Führungsbahnbelastung

Load of base jaw guidance

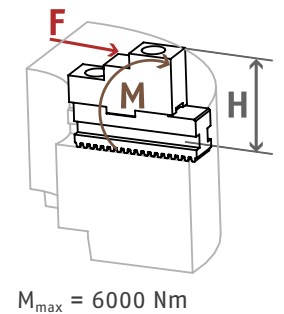

Spannbereiche | Clamping ranges

① Siehe Seite 36 | See page 36



Standard-Spannbacken
siehe Seite 30
Standard chuck jaws
see page 30



Schutzbüchsen
siehe Seite 28
Center sleeves
see page 28



Sonstiges Zubehör
siehe Seite 38
Other accessories
see page 38



Flansche
siehe Seite 39
Adapter Plates
see page 39

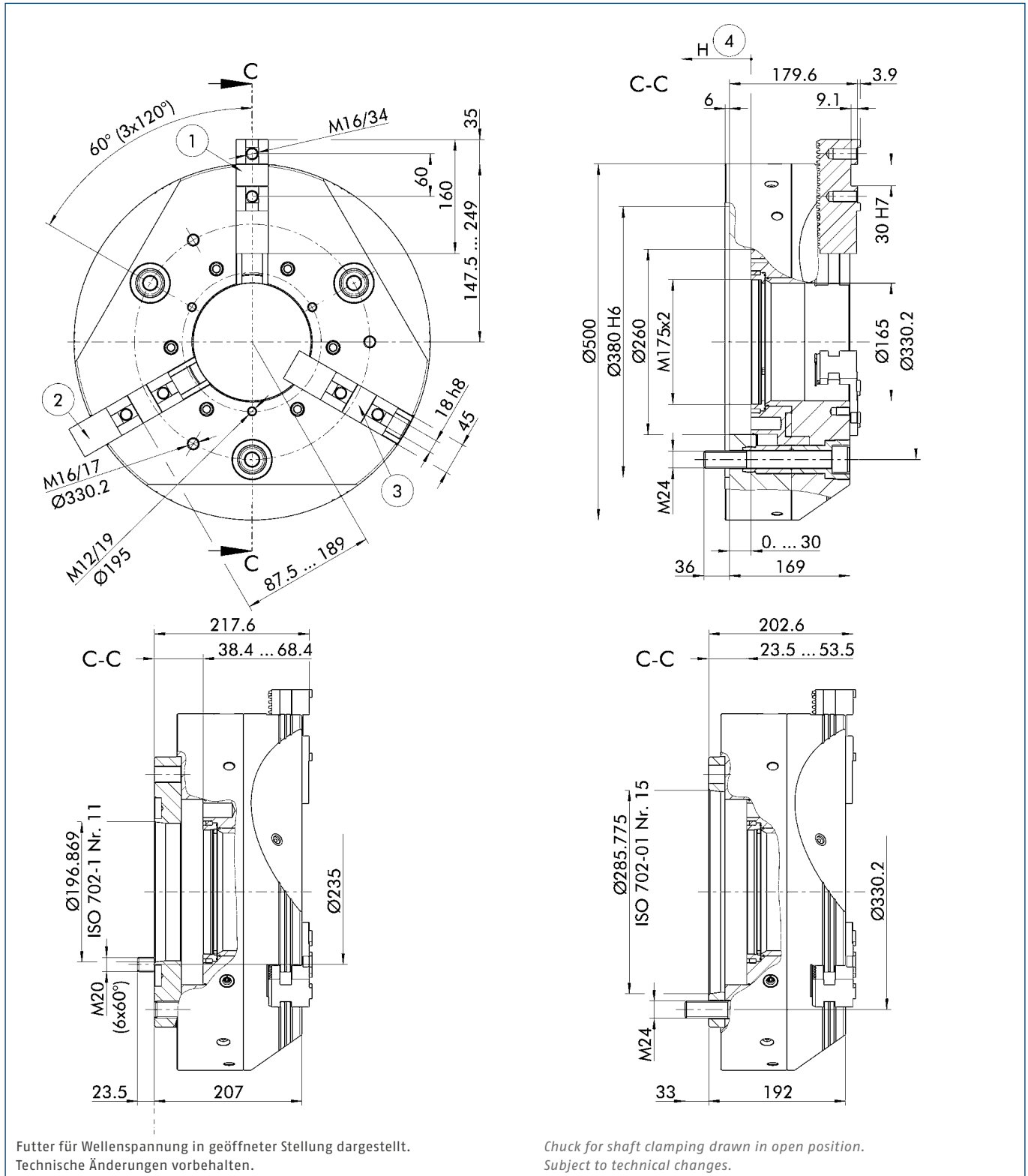

- ① Grundbackenstellung I äußerste Stellung
- ② Grundbackenstellung II äußerste Stellung
- ③ Grundbackenstellung I innerste Stellung
- ④ Richtung des Kolbenhubes

- ① Position of base jaws I outermost position
- ② Position of base jaws II outermost position
- ③ Position of base jaws I innermost position
- ④ Piston stroke direction

Technische Daten | Technical data

Spindeltyp Spindle type	Spindelgröße Spindle size	Ident.-Nr. ID	Max. Drehzahl Max. RPM	Max. Spannkraft Max. clamping force	Max. Betätigungs- kraft Max. actuating force	Hub/Backe Stroke/jaw	Zahnteilung Tooth pitch	Kolbenhub (H) Piston stroke (H)	Trägheits- moment Moment of inertia	Gewicht Weight
			[min ⁻¹]	[kN]	[kN]	[mm]	[mm]	[mm]	[kgm ²]	[kg]
ISO 702-4	Nr. 15 (Z380)	1366721	2200	240	128	10.5	7	30	7.23	199.1
ISO 702-1	Nr. 11	1366722	2200	240	128	10.5	7	30	7.83	225.1
ISO 702-1	Nr. 15	1366723	2200	240	128	10.5	7	30	7.52	209.3

Lieferumfang

Futter, 1 Satz Grundbacken mit Schrauben, Backenausklingschlüssel, Futter-Befestigungsschrauben, Montageschlüssel für drehbaren Gewinding, Ringschraube und Betriebsanleitung

Scope of delivery

Chuck, 1 set of base jaws with screws, jaw change wrench, chuck mounting bolts, mounting wrench for turnable ring, eye bolt and operating manual

Spannkraft-Drehzahl-Diagramm

Clamping force-RPM-diagram

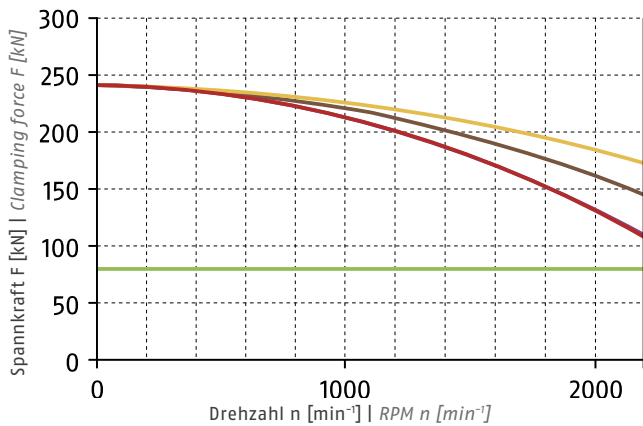

- Erforderliche Mindestspannkraft F_{spmin} 33 %
Required minimum clamping force F_{spmin} 33%
- SHF 400
6.8 kg
- SFA 400
13.5 kg
- GST 500-630
11.7 kg
- UVB 500
20.3 kg

Führungsbahnbelastung

Load of base jaw guidance

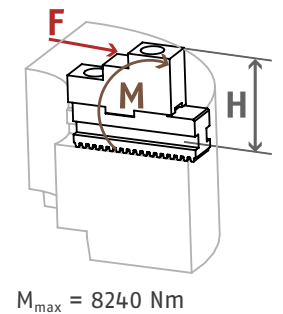

Spannbereiche | Clamping ranges

① Siehe Seite 36 | See page 36



Standard-Spannbacken
siehe Seite 30
Standard chuck jaws
see page 30



Schutzbüchsen
siehe Seite 28
Center sleeves
see page 28



Sonstiges Zubehör
siehe Seite 38
Other accessories
see page 38

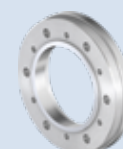

Flansche
siehe Seite 39
Adapter Plates
see page 39

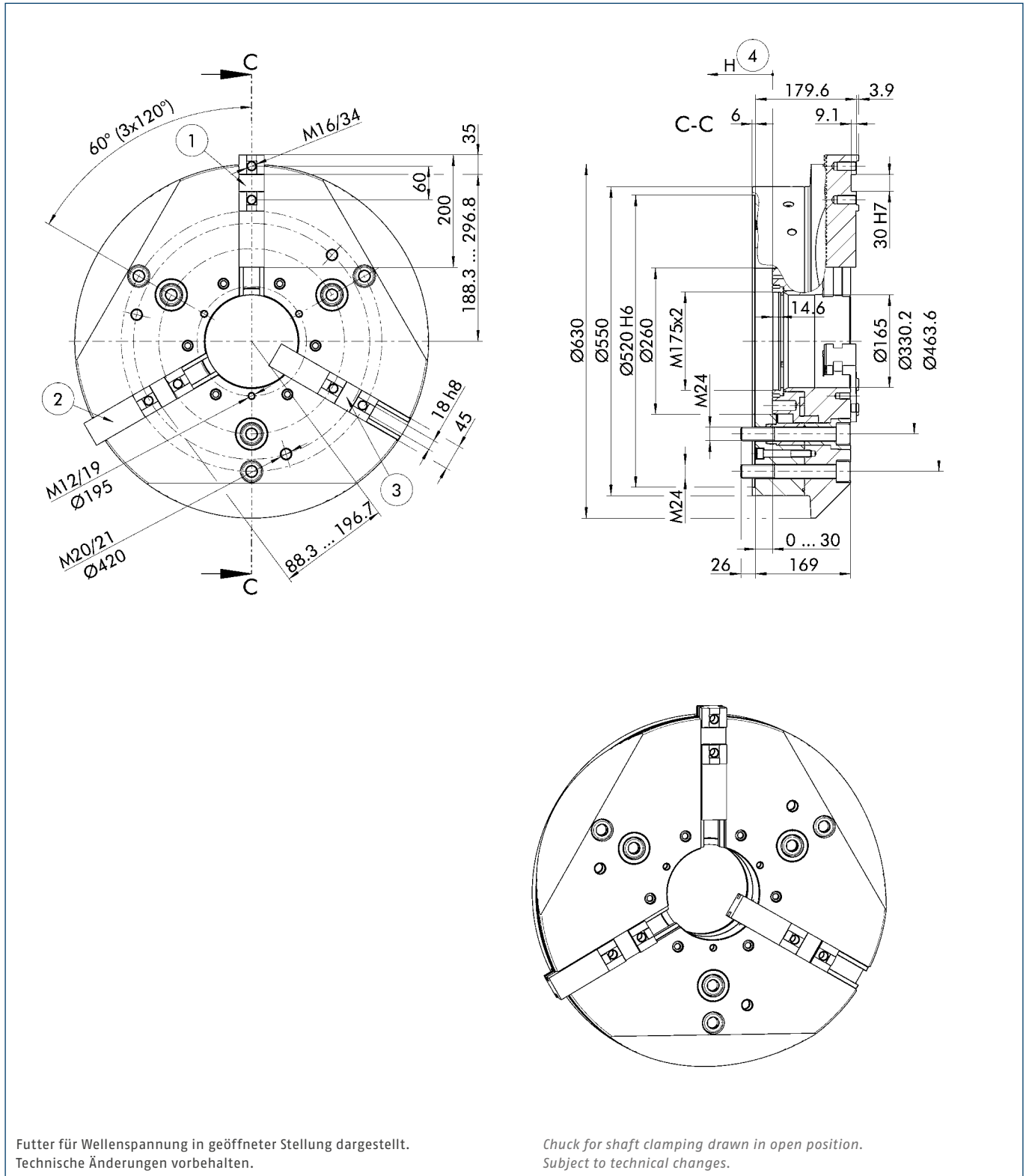

Futter für Wellenspannung in geöffneter Stellung dargestellt.
Technische Änderungen vorbehalten.

Chuck for shaft clamping drawn in open position.
Subject to technical changes.

- ① Grundbackenstellung I äußerste Stellung
- ② Grundbackenstellung II äußerste Stellung
- ③ Grundbackenstellung I innerste Stellung
- ④ Richtung des Kolbenhubes

- ① Position of base jaws I outermost position
- ② Position of base jaws II outermost position
- ③ Position of base jaws I innermost position
- ④ Piston stroke direction

Technische Daten | Technical data

Spindeltyp Spindle type	Spindelgröße Spindle size	Ident.-Nr. ID	Max. Drehzahl Max. RPM	Max. Spannkraft Max. clamping force	Max. Betätigungskraft Max. actuating force	Hub/Backe Stroke/jaw	Zahnteilung Tooth pitch	Kolbenhub (H) Piston stroke (H)	Trägheitsmoment Moment of inertia	Gewicht Weight
			[min ⁻¹]	[kN]	[kN]	[mm]	[mm]	[mm]	[kgm ²]	[kg]
ISO 702-4	Nr. 20 (Z520)	1366724	1700	240	128	10.5	7	30	14.2	292

Lieferumfang

Futter, 1 Satz Grundbacken mit Schrauben, Backenausklinschlüssel, Futter-Befestigungsschrauben, Montageschlüssel für drehbaren Gewinding, Ringschraube und Betriebsanleitung

Scope of delivery

Chuck, 1 set of base jaws with screws, jaw change wrench, chuck mounting bolts, mounting wrench for turnable ring, eye bolt and operating manual

Spannkraft-Drehzahl-Diagramm

Clamping force-RPM-diagram

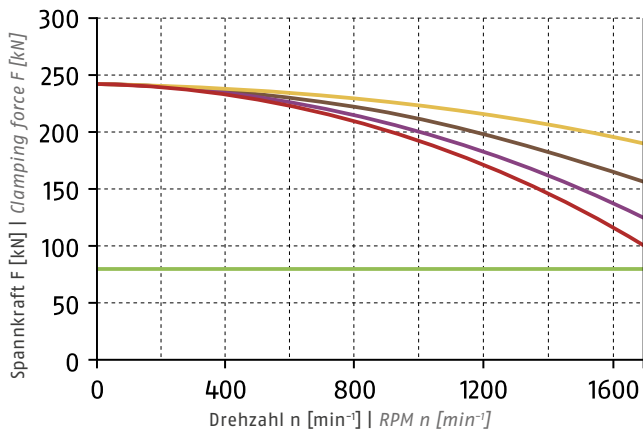

- Erforderliche Mindestspannkraft F_{spmin} 33 %
Required minimum clamping force F_{spmin} 33%
- SHF 400
6.8 kg
- SFA 400
13.5 kg
- GST 500-630
11.7 kg
- UVB 630
31 kg

Führungsbahnbelastung

Load of base jaw guidance

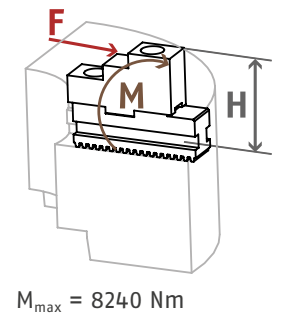

Spannbereiche | Clamping ranges

① Siehe Seite 36 | See page 36



Standard-Spannbacken
siehe Seite 30
Standard chuck jaws
see page 30



Schutzbüchsen
siehe Seite 28
Center sleeves
see page 28



Sonstiges Zubehör
siehe Seite 38
Other accessories
see page 38

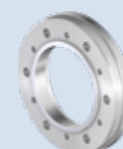

Flansche
siehe Seite 39
Adapter Plates
see page 39

Schutzbüchsen

Schutzbüchse geschlossen

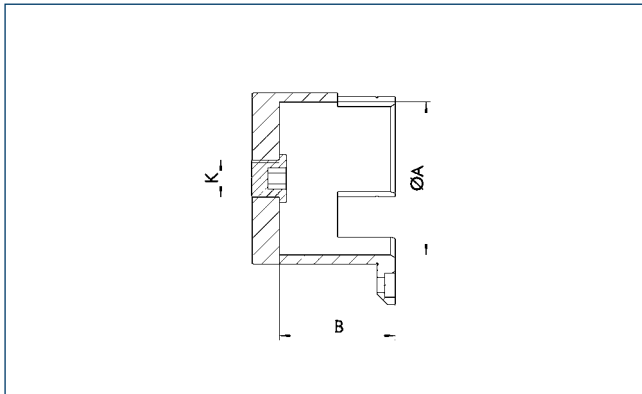

Center sleeves

Center Sleeve Closed



Technische Daten | *Technical data*

Bezeichnung Description	Ident.-Nr. ID	Passend zu Suitable for	ØA [mm]	B [mm]	K	Gewicht Weight [kg]
SBS-G-W3 200	1442935	ROTA THW3 200-52	46	39	-	0.3
SBS-G-W3 225	1442937	ROTA THW3 225-66	58	46	-	0.6
SBS-G-W3 265	1442951	ROTA THW3 265-81	71	45	-	0.8
SBS-G-W3 315	1442955	ROTA THW3 315-104	94	56	-	1.4
SBS-G-W3 400	1447526	ROTA THW3 400-128	118	56	-	2.1
SBS-G-W3 500/630	1447529	ROTA THW3 500-165	155	75	-	3.6

Schutzbüchse mit verstellbarem Anschlag

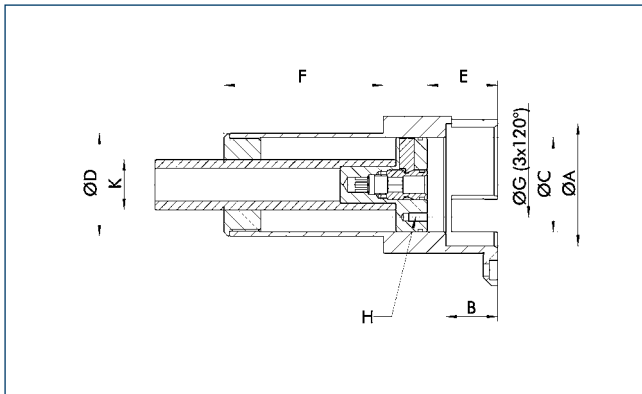

Center Sleeve with Adjustable Stop

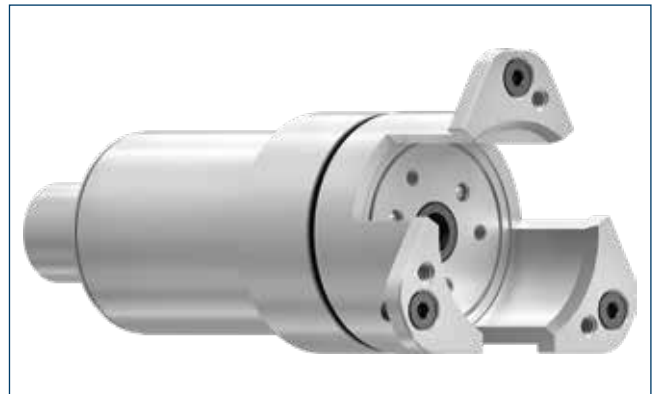

Technische Daten | *Technical data*

Bezeichnung Description	Ident.-Nr. ID	Passend zu Suitable for	ØA [mm]	B [mm]	ØC [mm]	ØD [mm]	E [mm]	F [mm]	ØG [mm]	H	K	Gewicht Weight [kg]
SBS-T-W3 200	1444933	ROTA THW3 200-52	46	30.5	42	46.5	30.5 – 111	142.5	30	M4 x 8	M27	1.2
SBS-T-W3 225	1444951	ROTA THW3 225-66	58	32.5	51	55.5	32.5 – 111	141.8	35	M5 x 10	M27	1.8
SBS-T-W3 265	1444958	ROTA THW3 265-81	71	39.5	61	65.5	39.5 – 111	141.8	40	M5 x 10	M27	2.5
SBS-T-W3 315	1444960	ROTA THW3 315-104	91	41.5	75	80.5	41.5 – 111	155.8	50	M6 x 12	M27	4.1

- Achtung: Spindeldurchlass/Zugrohrdurchlass prüfen
- Spindeldurchlass muss mindestens $\varnothing D + 0,5$ mm betragen

- Important: Check the spindle/draw tube through-hole
- The spindle through-hole must be at least $\varnothing D + 0.5$ mm

Grundbacken, Harte Stufenblockbacken, Weiche Blockbacken

Base Jaws, Hard Stepped Block Jaws, Soft Monoblock Jaws

mit gerader Verzahnung

with straight serration

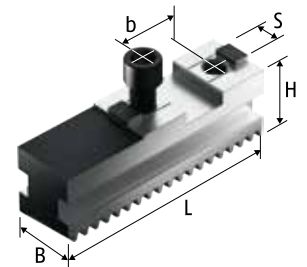
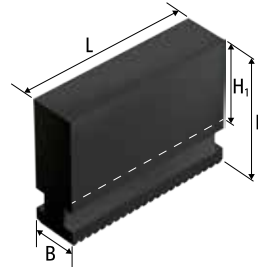
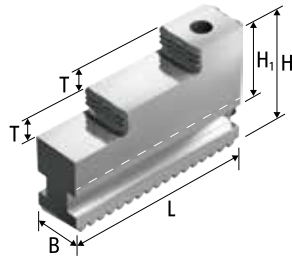
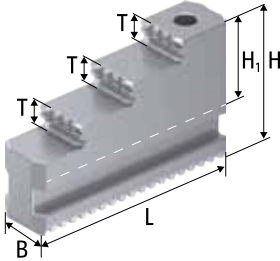

Harte Stufenblockbacken GST
Stahl 16MnCr5, einsatzgehärtet
Hard Stepped Block Jaws GST
Steel 16MnCr5, case-hardened

Harte Stufenblockbacken GST
Stahl 16MnCr5, einsatzgehärtet
Hard Stepped Block Jaws GST
Steel 16MnCr5, case-hardened

Weiche Blockbacken UVB-H, UVB
Stahl C45, vergütet
Soft Monoblock Jaws UVB-H, UVB
Steel C45, hardened and tempered

Grundbacken GBKL, GBK
Base Jaws GBKL, GBK

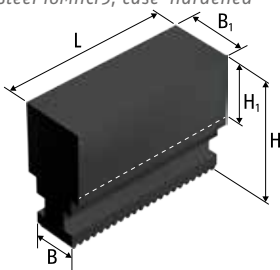

Weiche Blockbacken UVB-B
Stahl C45, vergütet
Soft Monoblock Jaws UVB-B
Steel C45, hardened and tempered

Technische Daten | Technical data

Futtertyp Chuck type	Bezeichnung Description	Ident.-Nr. ID	N [mm]	S [mm]	B [mm]	B1 [mm]	H [mm]	H1 [mm]	L [mm]	T [mm]	b [mm]	Schrauben Screws	m/Satz m/set
ROTA THW3 200-52	UVB 160	0164106			20		55.5	35	65				1.6
ROTA THW3 200-52	GBK 160	0159106	18	8	20		27.5		65		32	M8	0.6
ROTA THW3 200-52	GST 140-160 I	0162097			20		43.5	22	58	7			0.7
ROTA THW3 200-52	GST 140-160 II	0162098			20		43.5	22	58	7			0.7
ROTA THW3 225-66	UVB 200	0164100			22		65	40	84				2.7
ROTA THW3 225-66	UVB-B 200	0164113			22	40	65	38	84				3.9
ROTA THW3 225-66	UVB-H 200	0164116			22		85	60	84				3.2
ROTA THW3 225-66	GBK 200	0159100	20	10	22		29.5		85		40	M8	1
ROTA THW3 225-66	GST 201	0162106			22		54	29	84.9	8			1.6
ROTA THW3 265-81	UVB 250	0164101			26		84	55	99				4.8
ROTA THW3 265-81	UVB-B 250	0164114			26	46	84	52	99				7.2
ROTA THW3 265-81	UVB-H 250	0164117			26		115	86	99				6.6
ROTA THW3 265-81	GBK 250	0159101	20	12	26		37		104		40	M12	1.8
ROTA THW3 265-81	GBKL 250	0159121	20	12	26		37		125		40	M12	2.4
ROTA THW3 265-81	GST 251	0162105			26		65	36	107.5	10			2.8
ROTA THW3 315-104	UVB 315	0164102			32		90	56	121				7.6
ROTA THW3 315-104	UVB-B 315	0164115			32	46	90	52	121				9.6
ROTA THW3 315-104	UVB-H 315	0164118			32		135	101	121				11.3
ROTA THW3 315-104	GBK 315	0159102	20	12	32		43		115		40	M12	3
ROTA THW3 315-104	GBKL 315	0159122	20	12	32		43		137		40	M12	3.5
ROTA THW3 315-104	GST 315	0162102			32		66	32	116.3	10			3.5
ROTA THW3 400-128	UVB 400	0164103			32		100	66	148				10
ROTA THW3 400-128	GBK 400	0159103	26	12	32		43		125		54	M12	3

Futtertyp <i>Chuck type</i>	Bezeichnung <i>Description</i>	Ident.-Nr. <i>ID</i>	N	S	B	B1	H	H1	L	T	b	Schrauben <i>Screws</i>	m/Satz <i>m/set</i>
			[mm]	[mm]	[mm]	[mm]	[mm]	[mm]	[mm]	[mm]	[mm]		[kg]
ROTA THW3 400-128	GST 400	0162103			32		70	36	136.4	11			4.6
ROTA THW3 500-165	UVB 500	0164104			45		124	77	175				20.3
ROTA THW3 500-165	GBK 500	0159104	30	18	45		57		160		60	M16	8.6
ROTA THW3 500-165	GST 500-630	0162104			45		93	46	175	20			11.7
ROTA THW3 630-165	UVB 630	0164105			45		134	87	230				31
ROTA THW3 630-165	GBK 630	0159105	30	18	45		57		200		60	M16	10.5
ROTA THW3 630-165	GST 500-630	0162104			45		93	46	175	20			11.7

Unser komplettes Sortiment Spannbacken finden Sie in unserem Spannbackenkatalog und online unter schunk.com

Our entire range of chuck jaws can be found in our chuck jaw catalog or online at schunk.com.

Weiche Aufsatzbacken

mit Kreuzversatz

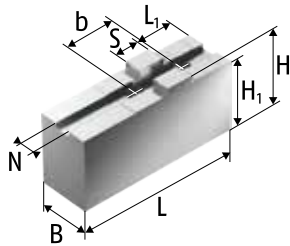

Weiche Aufsatzbacken SFA-AL
Aluminium
Soft Top Jaws SFA-AL
Aluminum

Soft Top Jaws

with tongue and groove

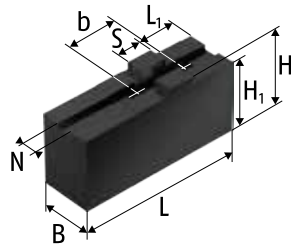

Weiche Aufsatzbacken SFA-C, SFA
Stahl 16MnCr5 einsatzhärtbar
Soft Top Jaws SFA-C, SFA
Steel 16MnCr5 suitable for case
hardening

Technische Daten | Technical data

Futtertyp Chuck type	Bezeichnung Description	Ident.-Nr. ID	N	S	B	H	H1	H2	L	L1	b	Schrauben Screws	m/Satz m/set
			[mm]	[mm]	[mm]	[mm]	[mm]	[mm]	[mm]	[mm]	[mm]		[kg]
ROTA THW3 200-52	SFA 160	0153100	8	18	20	40	36		85	25	32	M8	1.2
ROTA THW3 200-52	SFA 160-C1	0154121	8	18	30		55.5	51.5	85	19	32	M8	2.7
ROTA THW3 200-52	SFA-AL 160	0172100	8	18	25	50	46		85	25	32	M8	0.7
ROTA THW3 225-66	SFA 200	0153101	10	20	22	47	43		105	35	40	M8	2
ROTA THW3 225-66	SFA 200-C1	0154100	10	20	30		55.5	51.5	100	23	40	M8	3.2
ROTA THW3 225-66	SFA 200-C3	0154128	10	20	40		40	36	70	23	40	M8	2.1
ROTA THW3 225-66	SFA 200-C4	0154130	10	20	40		60	56	85	23	40	M8	4
ROTA THW3 225-66	SFA 200-C5	0154132	10	20	40		80	76	95	23	40	M8	6.1
ROTA THW3 225-66	SFA-AL 200	0172102	10	20	25	50	46		105	35	40	M8	0.9
ROTA THW3 265-81	SFA 250	0153102	12	20	30	55.5	50.5		125	35	40	M12	3.7
ROTA THW3 265-81	SFA 250-C1	0154101	12	20	40		60	55	90	26	40	M12	3.9
ROTA THW3 265-81	SFA 250-C2	0154102	12	20	40		60	55	125	26	40	M12	5.6
ROTA THW3 265-81	SFA 250-C3	0154103	12	20	40		80	75	125	26	40	M12	7.7
ROTA THW3 265-81	SFA 250-C4	0154104	12	20	40		100	95	125	26	40	M12	9.8
ROTA THW3 265-81	SFA 250-C5	0154105	12	20	40		120	115	125	26	40	M12	11.8
ROTA THW3 265-81	SFA 250-C6	0154106	12	20	60		60	55	90	26	40	M12	6
ROTA THW3 265-81	SFA 250-C7	0154107	12	20	80		60	55	90	26	40	M12	8.5
ROTA THW3 265-81	SFA-AL 250	0172103	12	20	40	60	55		125	35	40	M12	2.1
ROTA THW3 315-104	SFA 250	0153102	12	20	30	55.5	50.5		125	35	40	M12	3.7
ROTA THW3 315-104	SFA 250-C1	0154101	12	20	40		60	55	90	26	40	M12	3.9
ROTA THW3 315-104	SFA 250-C2	0154102	12	20	40		60	55	125	26	40	M12	5.6
ROTA THW3 315-104	SFA 250-C3	0154103	12	20	40		80	75	125	26	40	M12	7.7
ROTA THW3 315-104	SFA 250-C4	0154104	12	20	40		100	95	125	26	40	M12	9.8
ROTA THW3 315-104	SFA 250-C5	0154105	12	20	40		120	115	125	26	40	M12	11.8
ROTA THW3 315-104	SFA 250-C6	0154106	12	20	60		60	55	90	26	40	M12	6
ROTA THW3 315-104	SFA 250-C7	0154107	12	20	80		60	55	90	26	40	M12	8.5
ROTA THW3 400-128	SFA 315	0153103	12	26	35	60	54		145	45	54	M12	5.6
ROTA THW3 400-128	SFA 315-C3	0154110	12	26	40		100	94	145	30	54	M12	11.4
ROTA THW3 400-128	SFA 315-C5	0154112	12	26	40		150	144	145	30	54	M12	17.5
ROTA THW3 400-128	SFA 315-C51	0154123	12	26	50		80	74	145	30	54	M12	11.4
ROTA THW3 400-128	SFA-AL 315	0172104	12	26	40	60	54		145	45	54	M12	2.4
ROTA THW3 500-165	SFA 400	0153104	18	30	50	80	73		180	50	60	M16	13.5
ROTA THW3 500-165	SFA 400-C3	0154118	18	30	60		100	93	155	35	60	M16	21.5
ROTA THW3 500-165	SFA 400-C4	0154119	18	30	60		120	113	155	35	60	M16	22.4
ROTA THW3 500-165	SFA 400-C5	0154120	18	30	80		80	73	130	35	60	M16	16
ROTA THW3 500-165	SFA 400-C6	0154125	18	30	58		180	173	160	35	60	M16	35.1
ROTA THW3 500-165	SFA-AL 400	0172105	18	30	50	80	73		180	50	60	M16	5.1

Futtertyp <i>Chuck type</i>	Bezeichnung <i>Description</i>	Ident.-Nr. <i>ID</i>	N	S	B	H	H1	H2	L	L1	b	Schrauben <i>Screws</i>	m/Satz <i>m/set</i>
			[mm]	[mm]	[mm]	[mm]	[mm]	[mm]	[mm]	[mm]	[mm]		[kg]
ROTA THW3 630-165	SFA 400	0153104	18	30	50	80	73		180	50	60	M16	13.5
ROTA THW3 630-165	SFA 400-C3	0154118	18	30	60		100	93	155	35	60	M16	21.5
ROTA THW3 630-165	SFA 400-C4	0154119	18	30	60		120	113	155	35	60	M16	22.4
ROTA THW3 630-165	SFA 400-C5	0154120	18	30	80		80	73	130	35	60	M16	16
ROTA THW3 630-165	SFA 400-C6	0154125	18	30	58		180	173	160	35	60	M16	35.1
ROTA THW3 630-165	SFA-AL 400	0172105	18	30	50	80	73		180	50	60	M16	5.1

Unser komplettes Sortiment Spannbacken finden Sie in unserem Spannbackenkatalog und online unter schunk.com

Our entire range of chuck jaws can be found in our chuck jaw catalog or online at schunk.com.

Harte Stufenaufsatzbacken, Segmentbacken

mit Kreuzversatz

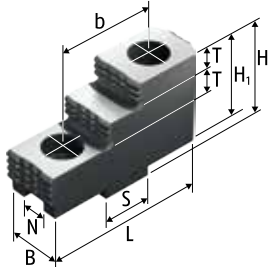

Harte Stufenaufsatzbacken SHF
Stahl 16MnCr5, gehärtet
Hard Stepped Top Jaws SHF
Steel 16MnCr5, hardened

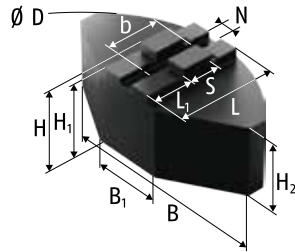

Segmentbacken SFA-SM
Stahl 16MnCr5 einsatzhärtbar
Full Grip Jaws SFA-SM
Steel 16MnCr5 suitable for case
hardening

Hard Stepped Top Jaws, Full Grip Jaws

with tongue and groove

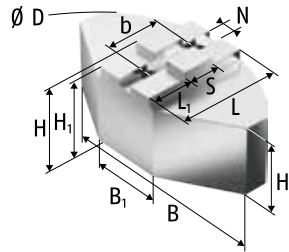

Segmentbacken SFA-SA
Aluminium
Full Grip Jaws SFA-SA
Aluminium

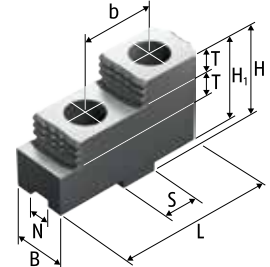

Harte Stufenaufsatzbacken SHF
Stahl 16MnCr5, gehärtet
Hard Stepped Top Jaws SHF
Steel 16MnCr5, hardened

Technische Daten | Technical data

Futtertyp Chuck type	Bezeichnung Description	Ident.-Nr. ID	N	S	B	B1	Ø D	H	H1	H2	L	L1	T	b	Schrauben Screws	m/Satz m/set
			[mm]	[mm]	[mm]	[mm]	[mm]	[mm]	[mm]	[mm]	[mm]	[mm]	[mm]	[mm]		[kg]
ROTA THW3 200-52	SFA-SA 160	0174100	8	18	120	40	165	50	46	40	59.5	23		32	M8	1.8
ROTA THW3 200-52	SHF 160	0155100	8	18	20			36.5	32.5		63		7.5	32	M8	0.6
ROTA THW3 225-66	SFA-SA 200	0174101	10	20	140	50	200	58	54	48	72.5	32		40	M8	3.5
ROTA THW3 225-66	SFA-SA 201	0174105	10	20	140	50	200	80	76	70	72.5	32		40	M8	4.7
ROTA THW3 225-66	SFA-SM 200	0173101	10	20	140	64	200	60	56	50	70	27		40	M8	9
ROTA THW3 225-66	SHF 200	0155101	10	20	22			42	38		71.7		10	40	M8	2.4
ROTA THW3 265-81	SFA-SA 250	0174102	12	20	180	70	250	58	53	43	87.5	44		40	M12	4.8
ROTA THW3 265-81	SFA-SA 251	0174106	12	20	180	70	250	80	75	65	87.5	44		40	M12	6.4
ROTA THW3 265-81	SFA-SM 250	0173102	12	20	180	70	250	60	55	45	90	44		40	M12	12.8
ROTA THW3 265-81	SFA-SM 251	0173106	12	20	180	70	250	80	75	65	90	44		40	M12	16.8
ROTA THW3 265-81	SHF 250	0155102	12	20	30			55	50		90		14	40	M12	1.9
ROTA THW3 315-104	SHF 250	0155102	12	20	30			55	50		90		14	40	M12	1.9
ROTA THW3 400-128	SFA-SA 315	0174103	12	26	240	80	320	75	69	60	117	64		54	M12	10.8
ROTA THW3 400-128	SFA-SM 315	0173103	12	26	240	120	320	75	69	60	110	54		54	M12	28.9
ROTA THW3 400-128	SHF 315	0155103	12	26	36			62	56		105		15	54	M12	3.3
ROTA THW3 500-165	SFA-SA 400	0174104	18	30	330	150	440	90	83	60	160	95		60	M16	22.8
ROTA THW3 500-165	SFA-SM 400	0173104	18	30	330	150	440	85	78	55	160	95		60	M16	55.6
ROTA THW3 500-165	SHF 400	0155104	18	30	45			82	75		130		20	60	M16	6.8
ROTA THW3 630-165	SFA-SA 400	0174104	18	30	330	150	440	90	83	60	160	95		60	M16	22.8
ROTA THW3 630-165	SFA-SM 400	0173104	18	30	330	150	440	85	78	55	160	95		60	M16	55.6
ROTA THW3 630-165	SHF 400	0155104	18	30	45			82	75		130		20	60	M16	6.8

Unser komplettes Sortiment Spannbacken finden Sie in unserem Spannbackenkatalog und online unter schunk.com

Our entire range of chuck jaws can be found in our chuck jaw catalog or online at schunk.com.

Harte Krallenbacken für Außenspannung

Hard Claw Jaws for O.D. Clamping with tongue and groove

mit Kreuzversatz

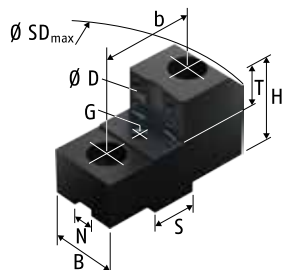

Harte Krallenbacken für Außenspannung SZKA
Stahl 16MnCr5, gehärtet
Hard Claw Jaws for O.D. Clamping SZKA
Steel 16MnCr5, hardened

Technische Daten | Technical data

Futtertyp Chuck type	Bezeichnung Description	Ident.-Nr. ID	N [mm]	S [mm]	B [mm]	H [mm]	T [mm]	G	b [mm]	Schrauben Screws	m/Satz m/set
ROTA THW3 200-52	SZKA 163	0165146	8	18	40	40	20	M6	32	M8	1
ROTA THW3 200-52	SZKA 169	0165174	8	18	26	40	20	M6	32	M8	1
ROTA THW3 225-66	SZKA 212	0139153	10	20	26	45	25	M6	40	M8	1.4
ROTA THW3 225-66	SZKA 213	0139154	10	20	30	45	25	M6	40	M8	1.3
ROTA THW3 225-66	SZKA 216	0139159	10	20	30	45	25	M6	40	M8	1.2
ROTA THW3 265-81	SZKA 266	0139163	12	20	40	50	25	M6	40	M12	1.9
ROTA THW3 265-81	SZKA 268	0139165	12	20	40	50	25	M6	40	M12	2.2
ROTA THW3 265-81	SZKA 263	0139160	12	20	30	50	25	M6	40	M12	1.4
ROTA THW3 265-81	SZKA 266	0139163	12	20	40	50	25	M6	40	M12	1.9
ROTA THW3 315-104	SZKA 268	0139165	12	20	40	50	25	M6	40	M12	2.2
ROTA THW3 315-104	SZKA 263	0139160	12	20	30	50	25	M6	40	M12	1.4
ROTA THW3 315-104	SZKA 268	0139165	12	20	40	50	25	M6	40	M12	2.2
ROTA THW3 400-128	SZKA 324	0139169	12	26	40	53	25	M8	54	M12	2.8
ROTA THW3 400-128	SZKA 321	0139166	12	26	40	53	25	M8	54	M12	3.1
ROTA THW3 400-128	SZKA 324	0139169	12	26	40	53	25	M8	54	M12	2.8
ROTA THW3 500-165	SZKA 412	0139173	18	30	50	71	33	M8	60	M16	5.1
ROTA THW3 500-165	SZKA 409	0139170	18	30	50	71	33	M8	60	M16	6
ROTA THW3 500-165	SZKA 412	0139173	18	30	50	71	33	M8	60	M16	5.1
ROTA THW3 630-165	SZKA 412	0139173	18	30	50	71	33	M8	60	M16	5.1
ROTA THW3 630-165	SZKA 409	0139170	18	30	50	71	33	M8	60	M16	6
ROTA THW3 630-165	SZKA 412	0139173	18	30	50	71	33	M8	60	M16	5.1

Unser komplettes Sortiment Spannbacken finden Sie in unserem Spannbackenkatalog und online unter schunk.com

Our entire range of chuck jaws can be found in our chuck jaw catalog or online at schunk.com.

Harte Stufenaufsatzbacken

mit Kreuzversatz

Hard Stepped Top Jaws

with tongue and groove

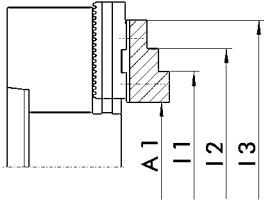

Grundbackenstellung II
Position of base jaws II

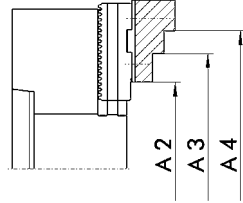

Grundbackenstellung I
Position of base jaws I

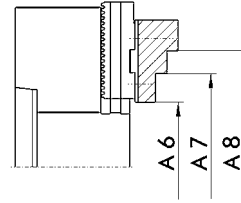

Grundbackenstellung II
Position of base jaws II

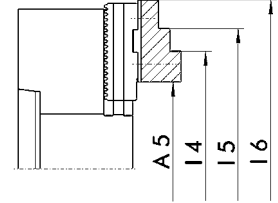

Grundbackenstellung I
Position of base jaws I

Außenspannung | O.D. clamping

Futtertyp Chuck type	Bezeichnung Description	Ident.-Nr. ID	A1 [mm]	A2 [mm]	A3 [mm]	A4 [mm]	A5 [mm]	A6 [mm]	A7 [mm]	A8 [mm]
ROTA THW3 200-52	SHF 160	0155100	9 - 85	33 - 109	78 - 154	103 - 179	27 - 103	15 - 91	60 - 136	85 - 161
ROTA THW3 225-66	SHF 200	0155101	10 - 97	50 - 136	101 - 188	128 - 215	48 - 135	16 - 98	68 - 150	95 - 177
ROTA THW3 265-81	SHF 250	0155102	16 - 105		83 - 173	163 - 253	79 - 169		41 - 110	121 - 190
ROTA THW3 315-104	SHF 250	0155102	23 - 135		112 - 225	192 - 305	108 - 221		41 - 140	121 - 220
ROTA THW3 400-128	SHF 315	0155103	43 - 198		126 - 282	235 - 392	119 - 276		48 - 205	157 - 314
ROTA THW3 500-165	SHF 400	0155104	36 - 235		151 - 349	271 - 471	155 - 354		59 - 229	179 - 351
ROTA THW3 630-165	SHF 400	0155104	37 - 250		231 - 444	352 - 566	236 - 450		59 - 245	179 - 366

Innenspannung | I.D. clamping

Futtertyp Chuck type	Bezeichnung Description	Ident.-Nr. ID	I1 [mm]	I2 [mm]	I3 [mm]	I4 [mm]	I5 [mm]	I6 [mm]
ROTA THW3 200-52	SHF 160	0155100	64 - 139	88 - 164	133 - 209	81 - 157	106 - 182	151 - 227
ROTA THW3 225-66	SHF 200	0155101	74 - 160	101 - 187	152 - 239	111 - 198	138 - 225	190 - 277
ROTA THW3 265-81	SHF 250	0155102	96 - 185	175 - 265		158 - 248	239 - 329	
ROTA THW3 315-104	SHF 250	0155102	103 - 214	182 - 295		187 - 300	267 - 380	
ROTA THW3 400-128	SHF 315	0155103	121 - 276	229 - 386		198 - 354	307 - 464	
ROTA THW3 500-165	SHF 400	0155104	148 - 345	268 - 466		265 - 464	387 - 586	
ROTA THW3 630-165	SHF 400	0155104	150 - 360	269 - 482		346 - 560	468 - 682	

Harte Stufenblockbacken

mit gerader Verzahnung

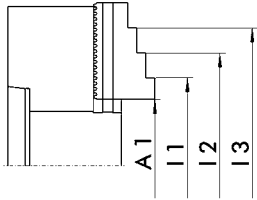

Harte Stufenblockbacken
Stahl 16MnCr5, einsatzgehärtet
Hard Stepped Block Jaws
Steel 16MnCr5, case-hardened

Hard Stepped Block Jaws

with straight serration

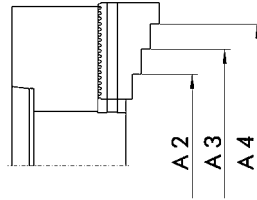

Harte Stufenblockbacken
Stahl 16MnCr5, einsatzgehärtet
Hard Stepped Block Jaws
Steel 16MnCr5, case-hardened



Außenspannung | O.D. clamping

Futtertyp Chuck type	Bezeichnung Description	Ident.-Nr. ID	A1 [mm]	A2 [mm]	A3 [mm]	A4 [mm]
ROTA THW3 200-52	GST 140-160 I	0162097	5 - 88	32 - 109	63 - 140	94 - 171
ROTA THW3 225-66	GST 201	0162106	9 - 94	43 - 130	91 - 178	139 - 226
ROTA THW3 265-81	GST 251	0162105	9 - 109	61 - 160	116 - 215	171 - 270
ROTA THW3 315-104	GST 315	0162102	20 - 133	86 - 199	142 - 255	198 - 311
ROTA THW3 400-128	GST 400	0162103	41 - 197	110 - 267	178 - 335	246 - 403
ROTA THW3 500-165	GST 500-630	0162104	28 - 241	132 - 346	282 - 495	
ROTA THW3 630-165	GST 500-630	0162104	28 - 241	132 - 346	282 - 495	



Innenspannung | I.D. clamping

Futtertyp Chuck type	Bezeichnung Description	Ident.-Nr. ID	I1 [mm]	I2 [mm]	I3 [mm]
ROTA THW3 200-52	GST 140-160 I	0162097	38 - 118	67 - 149	98 - 180
ROTA THW3 225-66	GST 201	0162106	56 - 139	103 - 187	150 - 235
ROTA THW3 265-81	GST 251	0162105	70 - 168	124 - 223	179 - 279
ROTA THW3 315-104	GST 315	0162102	79 - 188	133 - 244	188 - 301
ROTA THW3 400-128	GST 400	0162103	111 - 265	177 - 333	245 - 401
ROTA THW3 500-165	GST 500-630	0162104		135 - 345	283 - 496
ROTA THW3 630-165	GST 500-630	0162104		135 - 345	283 - 496

Schmierfett | Grease

	Beschreibung <i>Description</i>	Gebinde <i>Bundle</i>	Bezeichnung <i>Description</i>	Ident.-Nr. <i>ID</i>
	LINOMAX plus Hochleistungsfett als Standard zum regelmäßigen Abschmieren von Hand- und Kraftspannfuttern sowie Lünetten von SCHUNK.	Kartusche <i>Cartridge</i>	LINOMAX plus Kartusche <i>LINOMAX plus cartridge</i>	1342585
	LINOMAX plus <i>High-performance grease as standard for regularly lubricating SCHUNK manual and power lathe chucks and steady rests.</i>	Dose <i>Can</i>	LINOMAX plus Dose <i>LINOMAX plus can</i>	1342586
		Eimer <i>Bucket</i>	LINOMAX plus Eimer <i>LINOMAX plus bucket</i>	1342587
	LINOMAX 100 Hochleistungsfett als Standard zum regelmäßigen Abschmieren von SCHUNK Dreh- und Spannfuttern bei Anwendungen, bei denen es zu Reaktionen zwischen LINOMAX plus und dem eingesetzten Kühlschmierstoff kommt. LINOMAX 100 <i>High-performance grease as standard for regularly lubricating SCHUNK lathe chucks in applications, where reactions occur between LINOMAX plus and the used cooling lubricant.</i>	Kartusche <i>Cartridge</i>	LINOMAX 100 Kartusche <i>LINOMAX 100 cartridge</i>	0184220
	Fettpresse Hilfsmittel zur Schmierung von SCHUNK-Produkten aller Art. Mit der Fettpresse können Kartuschen aller LINOMAX Fettsorten verarbeitet werden. Grease gun <i>Auxiliary tools for lubrication of all kinds of SCHUNK products. The grease gun can be used for cartridges of all types of LINOMAX grease.</i>	Kartusche <i>Cartridge</i>	Fettpresse <i>Grease gun</i>	9900543

Zubehör | Accessories

	Beschreibung <i>Description</i>	Passend zu <i>Suitable for</i>	Bezeichnung <i>Description</i>	Ident.-Nr. <i>ID</i>
	Spannkraftmessgerät Zum Messen der Backenspannkraft von 2-, 3- und 6-Backenfuttern bis 6.000 min ⁻¹ . Clamping force tester <i>For measuring the jaw clamping force of 2, 3 and 6-jaw chucks up to 6,000 RPM.</i>	ROTA THW3 200-52 ROTA THW3 225-66 ROTA THW3 265-81 ROTA THW3 315-104 ROTA THW3 400-128 ROTA THW3 500-165 ROTA THW3 630-165	IFT Set	1404235
	Auslinkschlüssel Sicherheitsschlüssel zum schnellen Wechseln der Backen bei Kraftspannfuttern mit Backenschnellwechselsystem. Jaw quick-change wrench <i>Security key for fast change of the jaws for power chucks with jaw quick-change system.</i>	ROTA THW3 200-52 ROTA THW3 225-66 ROTA THW3 265-81 ROTA THW3 315-104 ROTA THW3 400-128 ROTA THW3 500-165 ROTA THW3 630-165	SSH-A SW6-128 SSH-A SW8-148	8705452 8703298
	Montageschlüssel Für Kraftspannfutter mit drehbarem Gewinding als Schlüsselausführung mit in den Gewinding einrastenden Mitnahmestiften. Mounting wrench <i>For power lathe chucks with rotating threaded rings as key design with driving pins that snap into the threaded ring.</i>	ROTA THW3 265-81 ROTA THW3 315-104 ROTA THW3 400-128 ROTA THW3 500-165 ROTA THW3 630-165	SSH-MN Ø81-228 SSH-MN Ø104-228 SSH-MN Ø128-228 SSH-MN Ø165-228	1383213 1375097 1461383 1446103

Flansche Z-Rand auf Kurzkegel ISO 702-1 | Z-mount adapter plate on short taper ISO 702-1

	Ausführung Version	Passend zu Suitable for	Futter Chuck	Spindel Spindle	Teilkreis Futter Chuck pitch circle [mm]	Teilkreis Spindel Spindle pitch circle [mm]	Höhe Height [mm]	Typ Type	Bezeichnung Description	Ident.-Nr. ID
	Flansche FF Adapter plates FF	ROTA THW3 200-52	Z140	Nr. 4	104.8	82.6	21	2	FF-T2 Z140-A4	0805000
				Nr. 5		104.8	16	1	FF-T1 Z140-A5	0803000
				Nr. 6		133.4	34	3	FF-T3 Z140-A6	0801000
		ROTA THW3 200-52 ROTA THW3 225-66 ROTA THW3 265-81	Z170	Nr. 5	133.4	104.8	25	2	FF-T2 Z170-A5	0805001
				Nr. 6		133.4	17	1	FF-T1 Z170-A6	0803001
				Nr. 8		171.4	40	3	FF-T3 Z170-A8	0801001
		ROTA THW3 265-81 ROTA THW3 315-104	Z220	Nr. 5	171.4	104.8	28	2	FF-T2 Z220-A5	0805002
				Nr. 6		133.4		FF-T2 Z220-A6	0805003	
				Nr. 8		171.4	19	1	FF-T1 Z220-A8	0803002
				Nr. 11		235	3	50	FF-T3 Z220-A11	0803003
				Nr. 15		330.2		55	FF-T3 Z220-A15	0803020*
		ROTA THW3 400-128	Z300	Nr. 6	235	133.4	30	2	FF-T2 Z300-A6	0805004
				Nr. 8		171.4		FF-T2 Z300-A8	0805005	
				Nr. 11		235	21	1	FF-T1 Z300-A11	0803004
				Nr. 15		330.2	55	3	FF-T3 Z300-A15	0803005**
		ROTA THW3 500-165	Z380	Nr. 8	330.2	171.4	38	2	FF-T2 Z380-A8	0805010
Nr. 11	235			FF-T2 Z380-A11		0803006				
Nr. 15	330.2			47		1	FF-T1 Z380-A15	0803023***		
ROTA THW3 630-165	Z520	Nr. 20	463.6	330.2	62	3	FF-T2 Z520-A20	0805008		

* mit Verschraubung Maschinenspindel M22 = 0803021
 ** mit Verschraubung Maschinenspindel M22 = 0803022
 *** mit Verschraubung Maschinenspindel M22 = 0803024

* with screw connection machine spindle M22 = 0803021
 ** with screw connection machine spindle M22 = 0803022
 *** with screw connection machine spindle M22 = 0803024

Flansche Z-Rand auf Z-Rand | Adapter plates centering recess on centering recess

	Ausführung Version	Passend zu Suitable for	Futter Chuck	Spindel Spindle	Teilkreis Futter Chuck pitch circle [mm]	Teilkreis Spindel Spindle pitch circle [mm]	Höhe Height [mm]	Typ Type	Bezeichnung Description	Ident.-Nr. ID
	Flansche FF Adapter plates FF	ROTA THW3 200-52 ROTA THW3 225-66 ROTA THW3 265-81	Z170	Z140	133.4	104.8	21	2	FF-T2 Z170-Z140	0805013
		ROTA THW3 265-81 ROTA THW3 315-104	Z220	Z170	171.4	133.4	26		FF-T2 Z220-Z170	0805014
		ROTA THW3 400-128	Z300	Z220	235	171.4	30		FF-T2 Z300-Z220	0805015